

Catalogue

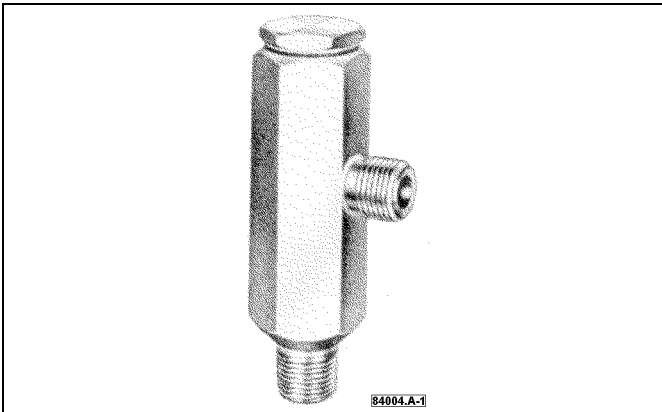

Filtre à lubrifiant

Filtre à lubrifiant

Pour utilisation dans les installations de lubrification centralisée *Centro-Matic* ainsi que dans d'autres installations de lubrification centralisée.

Conçu pour le filtrage de corps étrangers se trouvant dans les lubrifiants synthétiques ou dans les graisses et huiles lubrifiantes à base d'huile minérale. Ne convient pas au filtrage de lubrifiants contenant des éléments solides.

Modèle n° 84004 Filtre à lubrifiant 140 μ

Modèle n° 84528 Filtre à lubrifiant 420 μ

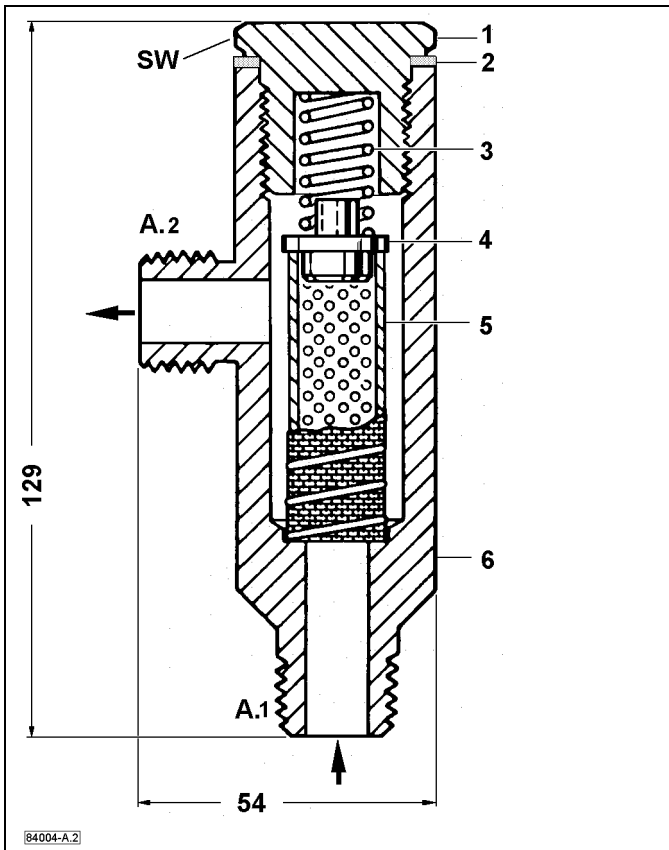

Légende:

- SW** Ouverture de clé SW 32
- A.1** Entrée
- A.2** Sortie

Caractéristiques techniques	
Pression de travail	max. 400 bars
Élément de filtrage n° 69524	140 microns
Élément de filtrage n° 328073	420 microns
Raccords:	
Entrée:	filetage ext. ½" NPTF
Sortie:	filetage ext. ½" NPTF

Liste des pièces de rechange

Pos.	Désignation	Qté.	N° de réf.
1	Vis de fermeture SW 1¼	1	14769
2	Rondelle d'étanchéité	1	31002
3	Ressort	1	55362
4	Plateau	1	14770
5	Élément de filtrage, acier inox. pour filtre n° 84004	1	69524
	pour filtre n° 84528	1	328073
6	Carter de filtre (SW 1 ³ / ₈ "	1	91839

Consignes de sécurité



Avertissement

Ne pas démonter le filtre lorsque la conduite est sous pression.

ATTENTION

Si le filtre est bloqué en raison de saletés, cela entraîne un mauvais fonctionnement de l'installation de lubrification. Si la lubrification n'est plus assurée, la machine sera endommagée.

Remarque: effectuer une maintenance régulière et ponctuelle du filtre. Démontez l'élément de filtrage et le nettoyer avec un détergent ou le remplacer si nécessaire.

Si la montée en pression est trop élevée dans le filtre, p. ex. parce que l'élément de filtrage est souillé, il peut arriver que le plateau (Pos. 4) se soulève, le lubrifiant sortant alors du carter du filtre sans être filtré.