

Katalog

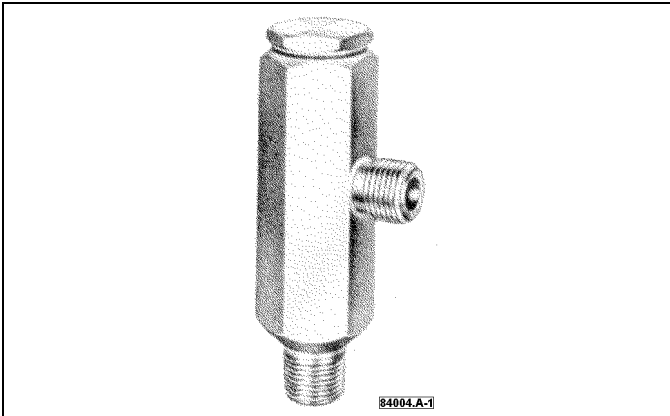

Schmierstoff-Filter

Schmierstoff-Filter

für Anwendung in Lincoln *Centro-Matic* Zentralschmieranlagen sowie für andere Zentralschmiersysteme. Zum Ausfiltern von Fremdkörpern aus synthetischen Schmierstoffen oder aus Schmier-Ölen und -Fetten auf Mineralölbasis; nicht für Schmierstoffe mit Festbestandteilen.

Modell Nr. 84004 Schmierstoff-Filter 140 micron

Modell Nr. 84528 Schmierstoff-Filter 420 micron

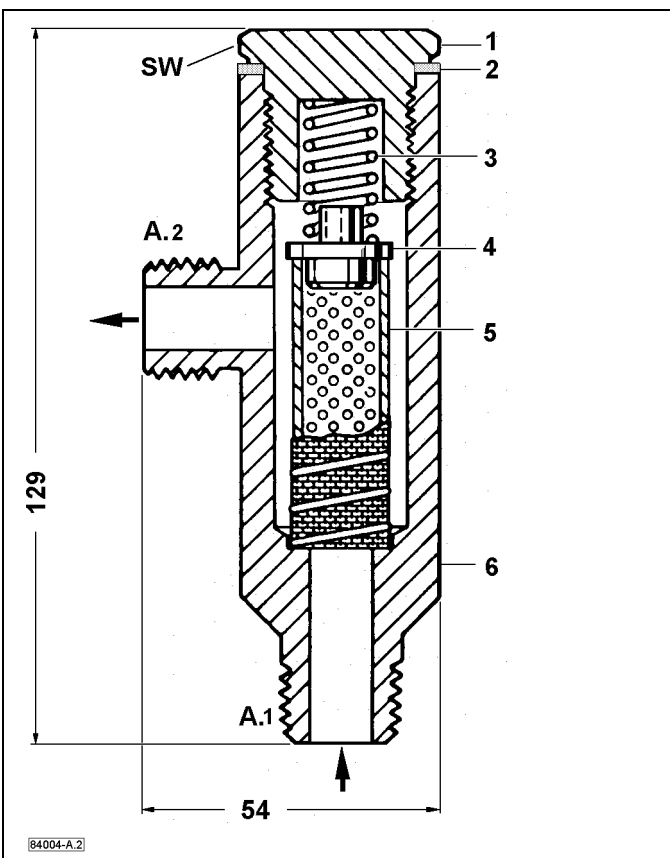

Legende:

- SW** Schlüsselweite SW 32
- A.1** Einlaß
- A.2** Auslaß

Technische Daten

Arbeitsdruck	max. 345 bar
Filterelement Nr. 69524	140 micron
Filterelement Nr. 328073	420 micron
Anschlüsse	Einlaß: Außengewinde 1/2" NPTF Auslaß: Außengewinde 1/2" NPTF

Ersatzteilliste

Pos.	Benennung	Stk.	Sach-Nr.
1	Verschlußschraube SW 1 1/4	1	14769
2	Dichtscheibe	1	31002
3	Feder	1	55362
4	Teller	1	14770
5	Filterelement, Edelstahl, bei Filter Nr. 84004	1	69524
	bei Filter Nr. 84528	1	328073
6	Filtergehäuse SW 1 3/8"	1	91839

Sicherheitshinweise



Warnung

Filter nicht ausbauen, wenn Leitung unter Druck steht.

ACHTUNG

Ein durch Verschmutzung blockiertes Filter führt bei Schmieranlagen zu Funktionsstörungen und Ausfall der Schmierung und kann Maschinenschäden zur Folge haben.

Hinweis: Filterelement regelmäßig sowie rechtzeitig warten; Filterelement ausbauen und mit Lösungsmittel reinigen oder ggf. auswechseln.

Bei zu hohem Druckanstieg im Filter, zum Beispiel bei verschmutztem Filterelement, kann sich der Teller (Pos. 4) abheben und kann der Schmierstoff ungefiltert aus Filtergehäuse austreten.