

**Model 1200, 1240, 1242, 1242E, 1244, 1244E© PowerLuber Grease Gun
Series "B"**

**Modèles 1200, 1240, 1242, 1242E, 1244, 1244E© Pistolet PowerLuber A Graisse
Séries "B"**

**Modell 1200, 1240, 1242, 1242E, 1244, 1244E© PowerLuber Fettpresse
Serie „B“**

**Modelos 1200, 1240, 1242, 1242E, 1244, 1244E© PowerLuber Pistolet De Grasa
Serie "B"**



Model 1244, 1244E©

NOTE: Grease cartridges are not included. Extra battery only included on Model 1244 and 1244E©.

NOTE: Les cartouches de graisse ne sont pas incluses. Batterie supplémentaire seulement incluse sur le model 1244 et 1244E©.

HINWEIS: Fettpatronen sind nicht eingeschlossen. Zusatzakku nur bei Modell 1244, und 1244E© enthalten.

NOTA: No se incluyen los cartuchos de grasa. Batería adicional incluida solamente en el modelo 1244 y 1244E©.



U.S. Patent Number 6,135,327
Patente américaine numéro 6.135.327
U.S. Patent Nummer 6, 135,327
Patente de los Estados Unidos No. 6,135,327

© Indicates Change
© Changement indicates
© Zeigt Änderung an
© Indica el cambio

This PowerLuber Conforms to the European Directive for Product Safety.
Ce pistolet lubrifiant électrique est conforme aux directives européennes de sécurité.
Dieses Power Luber Gerät entspricht der Europäischen Vorschrift für Produktsicherheit
Esta pistola lubricante cumple con la directiva europea de seguridad de productos

Model 1200, 1240, 1242, 1242E, 1244, 1244E

PowerLuber Grease Gun



Table of Contents

Safety.....	2
General Description.....	2
Appropriate Use.....	2
Specifications.....	2
Work Area.....	3
Electrical Safety.....	3
Personal Safety.....	3
Power Luber Use and Care.....	4
Service.....	4
Inspection.....	4
Operation.....	4
Charger Operation.....	4
Normal Charging.....	4
Installing or Removing Battery Pack.....	4
Safety Instructions for Charger and Batteries.....	5
To Convert Gun.....	6
To Fill the Gun from Bulk Container.....	6
To Fill the Gun with a Filler Pump.....	6
To Expel Air Pockets.....	6
Service Parts and Diagrams.....	7&8
Troubleshooting.....	9
French Version.....	10-17
German Version.....	18-25
Spanish Version.....	26-33

The PowerLuber is driven by a small, low voltage electric motor connected to a three-stage planetary gear reducer. The rotary motion of the motor is converted into a reciprocating motion of the plunger through an eccentric and yoke mechanism. The PowerLuber is a positive displacement single acting pump.

Appropriate use

The PowerLuber was exclusively designed to pump and dispense lubricant using 12 volt battery power. The maximum specification ratings should not be exceeded. Any other use not in accordance with instructions will result in loss of claim for warranty or liability.

MODELS AND COMPONENTS

Sales Model	Basic PowerLuber	Battery	Charger	Case
1240	1200	1201	1210	-----
1242	1200	1201	1210	1202
1244	1200	1201 (2)	1210	1202
1242E	1200	1201	1210E	1202
1244E	1200	1201 (2)	1210E	1202

©

Safety

Read and carefully observe these operating instructions before unpacking and operating PowerLuber. Operate PowerLuber only after safety instructions and this operation manual are fully understood.

WARNING

Never operate PowerLuber in explosive atmosphere. Electric power tools can create sparks which may ignite flammable liquids, dust or fumes. Do not use battery charger in damp or wet locations.

WARNING

Grease gun can develop high pressure - up to 6,000 PSI (413 Bar). Use safety glasses and gloves for protection during operation. Keep hands clear of the exposed rubber portion of hose.

WARNING

Extreme pressure may cause nozzle extension or whip hose to burst. Use only Lincoln APPROVED hoses and follow whip hose instructions and warnings.

Specifications

Basic PowerLuber Model 1200

Operating Power, Volt	12
Maximum Operating Pressure, PSIG (bar)	6,000 (413)
Grease Reservoir Capacity, oz. (cm ³)	14.5 (450)
Operating Temperature Range, °F (°C)	0 to 120 (-18 to +50)
Operating Current, AMP (at 1,000 PSIG (69 bar))	4
Lubricant (Grease)	Up to NLGI #2
Grease output oz./min. (cm ³ /min) at 1000psi (69bar)	2.6 (76.3)
Weight, Lbs. (Kg)	8.2 (3.76)

Accessories:

Battery Model 1201	
Output, VDC	12
Capacity, mAh	1300
Battery Charger	
Charge time	1 Hour
Output, VDC, (1.7A)	14.5
Model 1210	
Input, VAC (350mA)	120 V, 60 Hz
© Model 1210E (for use in Europe)	
Input, VAC, (350mA)	220 V, 50 Hz
Outlet Hose Model 1230	
Pressure Rating, psi(Bar)	7,500 (510)
Length of the Hose, In (mm)	30 (760)

© Indicates Change

General Description

The Lincoln PowerLuber is a fully battery operational, automatic grease gun. The gun was developed for manual lubrication of the grease points and includes a pressure relief valve to relieve excessive pressure (6000 PSI or 413 Bar) in the case of a blocked bearing, fitting or lubrication line.

Model 1200, 1240, 1242, 1242E, 1244, 1244E PowerLuber Grease Gun

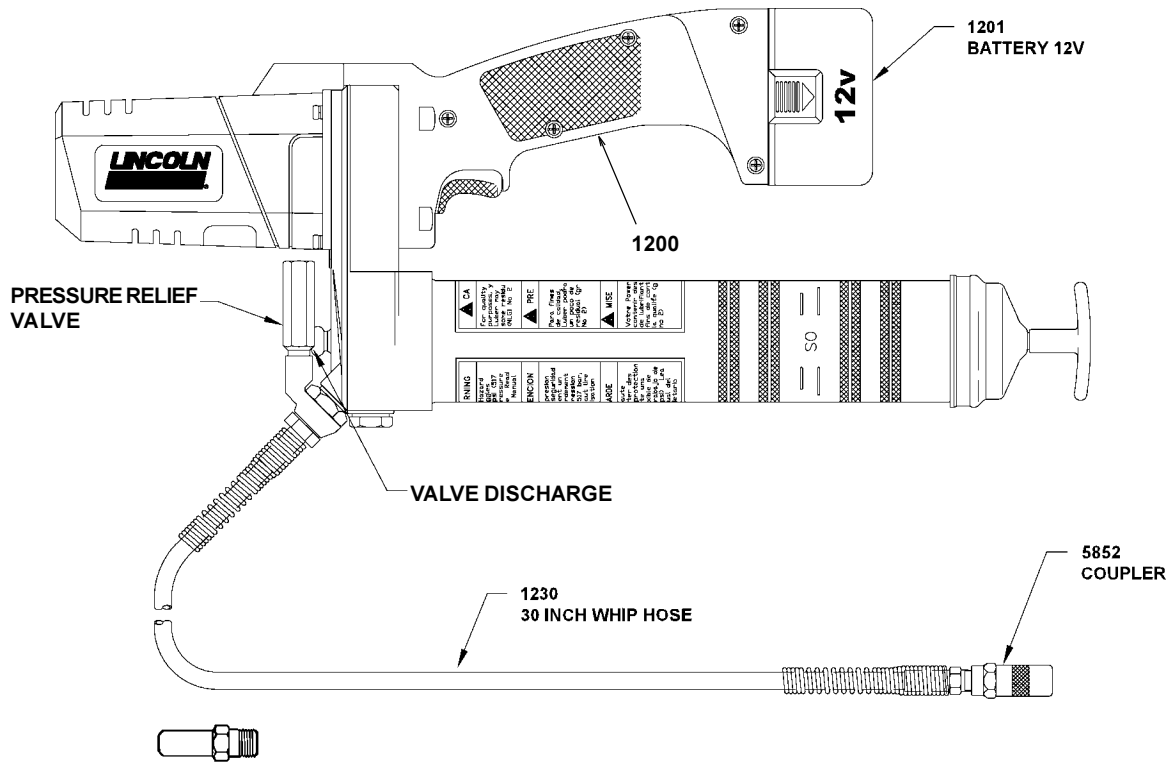

*OPTIONAL 91108 FILLER NIPPLE
(Must be ordered separately)

Figure 1

Power-Luber Performance Graph
(Graph at 72° (22°C) with NLGI #2 grease.)

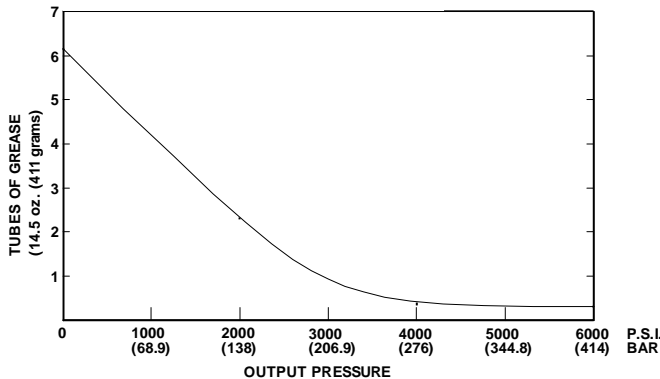

Time to Dispense One Full Grease Cartridge

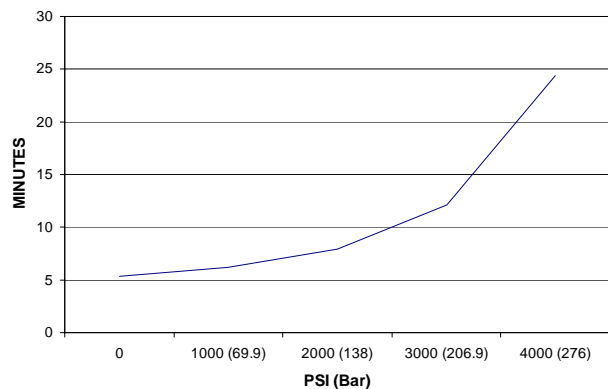

Note: Two fully charged batteries were used to dispense one grease cartridge at 4,000 PSI (272 bar).

WORK AREA

1. Do not operate power tools in explosive atmospheres, such as in the presence of flammable liquids, gases or dust. The PowerLuber can create sparks which may ignite the dust or fumes.
2. Keep bystanders, children and visitors away while operating. Distractions can cause you to make mistakes.

ELECTRICAL SAFETY

1. A battery operated PowerLuber with a separate battery pack must be recharged only with the specified battery charger. A charger that may be suitable for one type of battery may create a risk of fire when used with another battery.
2. Use battery operated tool only with specifically designed battery pack. Use of any other batteries may create a risk of fire.
3. Batteries are shipped in an uncharged state. Charge batteries for 12 hours before first use.

Model 1200, 1240, 1242, 1242E, 1244, 1244E

PowerLuber Grease Gun



PERSONAL SAFETY

1. Always wear eye protection. The PowerLuber can generate up to 6,000 psi (413 bar).
2. Use only Lincoln 1218, 1224, 1230 or 1236 outlet whip hoses. Grease injection injuries are a very serious injury. Hold the hose only in the area of the spring guard.
3. Avoid accidental starting. Be sure switch is not depressed when inserting battery pack.
4. Do not bend the hose so that it becomes kinked.
5. Replace the hose at the first sign of wear, kink or damage to the outside jacket.

USE AND CARE

1. Do not continue to hold down trigger if grease gun is stalled. This could damage the motor or cause fire.
2. When battery pack is not in use, keep it away from other metal objects like: paper clips, coins, keys, nails, screws, or other small metal objects that can make a connection from one terminal to another. Shorting battery terminals together may cause sparks, burns, or a fire.
3. Use only accessories that are recommended for use with the Lincoln PowerLuber. This tool is a fully rated portable power lubrication product, only accessories that are capable of handling 6,000 psi (413 bar) should be used.

SERVICE

1. Service must be performed only by qualified repair personnel. Service or maintenance performed by unqualified personnel may result in a risk of injury.
2. When servicing a PowerLuber, use only Lincoln replacement parts. Use of unauthorized parts may create risk of injury and will void the warranty.

INSPECTION

Visually inspect for damaged, loose or missing parts. If equipment is worn or damaged, remove from service. Contact an authorized service center for damage assessment or repair.

OPERATION

Prime the PowerLuber after each refill or grease cartridge change. Prime the gun before using it to lubricate grease points.

CAUTION

Air pockets in the cartridge lubricant will cause the gun to lose its prime.

To prime, operate the gun until grease flows from the hose. Use vent valve 23 (Figure 7) to expel air pockets.

PRESSURE RELIEF VALVE

The pressure relief valve (fig. 6) is factory set to relieve pressure above 6,000 PSIG (413 Bar). The valve also is an indicator of the bearing and lubrication line conditions. If grease is coming out of the relief valve, this is an indication

of clogged or tight bearing, clogged grease fitting, or blocked lubrication line. Correct this before continuing lubrication with the PowerLuber.

CHARGER OPERATION

CHARGING THE BATTERY PACK GENERAL

Before using your PowerLuber for the first time, the battery pack should be charged for 12 hours. If the battery pack is installed in the PowerLuber, remove it by following instructions under **INSTALLING OR REMOVING BATTERY PACK**.

As a battery pack approaches the discharged state, you will notice a sharp drop in tool performance. When the tool is unable to perform the task at hand, it is time to recharge the battery pack. Recharging the battery pack before this condition is reached will reduce the total work life of the pack. Discharging the pack beyond this point can damage the pack.

NOTE: Battery temperature will increase during and shortly after use. Batteries may not accept a full charge if they are charged immediately after use. Allow the battery pack to cool to room temperature before charging for best results.

CAUTION: Vent slots in top and bottom of charger must not be obstructed. Do not charge battery when temperature is **BELOW 32°F (0° C)** or **ABOVE 104°F (40° C)**.

NORMAL CHARGING

Make sure power circuit voltage is the same as that shown on the charger specification plate, Connect charger to power source.

The first charge should be for 12 hours before use. Insert battery pack into charger. The red light should glow indicating the battery is charging. After the red light goes out indicating a fully charged battery pack the green trickle charge light should glow indicating that the charger has switched to trickle charge mode. The battery pack may be left on the trickle charge until you are ready to use. Disconnect charger from power source when not in use.

INSTALLING OR REMOVING BATTERY PACK

TO REMOVE BATTERY PACK: Depress the two battery release buttons (one button on each side of battery pack) and pull battery pack out of PowerLuber.

TO INSTALL BATTERY PACK: Align battery pack with opening in PowerLuber handle and push battery pack into handle until it locks in place.

SAFETY INSTRUCTIONS FOR CHARGER AND BATTERIES
SAVE THESE INSTRUCTIONS

This manual contains important safety and operating instruction for Lincoln Model 1210 or 1210E Battery Charger.

1. Before using a battery charger, read all instructions and cautionary markings on Battery Charger, Battery Pack, and product using battery.
2. CAUTION: To reduce the risk of injury, Lincoln Model 1210 or 1210E Chargers should only be used to charge Lincoln battery pack Model 1201. Other types of batteries may burst causing personal injury and damage. Do not charge Lincoln Model 1201 Battery Packs with any other charger.
3. Do not expose charger to rain, snow or frost.
4. Do not abuse cord. Never carry charger by cord or yank it to disconnect from receptacle. Pull by plug rather than cord when disconnecting charger. Have damaged or worn power cord and strain reliever replaced immediately. DO NOT ATTEMPT TO REPAIR POWER CORD.
5. Make sure cord is located so that it will not be stepped on, tripped over, or otherwise subjected to damage or stress.
6. Do not use an extension cord unless absolutely necessary. Use of improper extension cord could result in a risk of fire and electric shock. If an extension cord must be used, make sure:
 - A That the extension cord is properly wired and in good electrical condition.
 - B Wire Size of cord is at least as specified in following chart:

LENGTH OF CORD IN FEET (M)	25 (7.5)	50 (15)	100 (30)	150 (45)
AWG SIZE OF CORD (mm ²)	18 (1)	18 (1)	18 (1)	16 (1.5)

- C If an extension cord is to be used outdoors it must be marked with the suffix W-A following the cord type designations. For example -SJTW-A to indicate it is acceptable for outdoor use.
7. Do not operate charger with damaged cord or plug. Have them replaced immediately, to avoid a hazard DO NOT ATTEMPT TO REPAIR POWER CORD.
8. Do not operate charger if it has received a sharp blow, been dropped, or otherwise damaged in any way, take it to a qualified serviceman.
9. Do not disassemble charger or battery pack. Take it to a qualified serviceman when service or repair is required. Incorrect reassembly may result in risk of electrical shock or fire.
10. Unplug charger from outlet before attempting any maintenance or cleaning to reduce risk of electric shock.
11. Charge the battery pack in a well ventilated place, do not cover the charger and battery with a cloth, etc., while charging.
12. Do not store the charger or battery packs in locations (such as a metal tool shed, or a car in the summer) where the temperature may reach or exceed 122° F

(50° C) , which can lead to deterioration of the storage battery.

13. Do not charge battery pack when the temperature is BELOW 32° F (0° C) or ABOVE 104° F (40° C). This is very important for proper operation.
14. Do not incinerate battery pack It can explode in a fire.
15. Do not charge battery in damp or wet locations.
16. Do not attempt to charge any other cordless tool or battery pack with the Lincoln Model 1210 or 1210E charger.
17. Do not short across the terminals of the battery pack. EXTREMELY HIGH TEMPERATURES COULD CAUSE PERSONAL INJURY OR FIRE.
18. Dispose of expended batteries properly. The Lincoln Model 1201 Battery Pack contains rechargeable, nickel-cadmium batteries. These batteries must be recycled or disposed of properly. Drop off expended battery packs at your local replacement battery retailer, or your recycling center.

Users in the United States NOTE:
 Applicable fees for the collection and recycling of these batteries have been paid to the RBRCTM. For further information, call 1-800-8BATTERY.



Figure 2

Model 1200, 1240, 1242, 1242E, 1244, 1244E

PowerLuber Grease Gun



Removing Empty Grease Cartridge

- 1) Pull back on the follower handle until the follower rod is fully extended and latch the follower rod groove into the slot on the tube cap.
- 2) Unscrew the grease tube assembly (9) (Fig. 6) from the PowerLuber.
- 3) Carefully release the follower handle to eject the empty cartridge from container tube.

Installing Grease Cartridge

- 1) Visually check the follower seal lip direction before loading a new cartridge. The follower seal lip must be directed toward the follower handle or rear side for cartridge loading. See Fig. 3. To change the direction of the follower seal, unscrew tube cap from grease tube assembly and pull on the handle to remove follower seal from tube. Flip follower seal over and re-assemble.
- 2) Pull back on the follower handle and latch the follower rod groove into the slot on the tube cap.
- 3) Remove the plastic cap from the grease cartridge and insert cartridge into the container tube.
- 4) Remove the pull tab from grease cartridge and screw grease tube assembly (9) into pump assembly (4).
- 5) Release follower rod from slot. Purge air from pump. See air purging instructions.

TO CONVERT GUN TO ALLOW FILLING FROM BULK CONTAINER OR FILLER PUMP

- 1) Unscrew the grease tube assembly cap from the grease tube assembly. Pull on the follower handle to extract the follower and spring from the grease tube assembly.
 - 2) Grasp follower between thumb and forefinger and flip the follower lip from the rear to the front side.
- NOTE. The follower resembles a cup. When the gun is assembled for use with bulk lubricant, the cup opens toward the pump assembly.
- 3) Reassemble follower into grease tube assembly and position with the follower handle so that the grease tube assembly cap can be tightened onto the container tube.

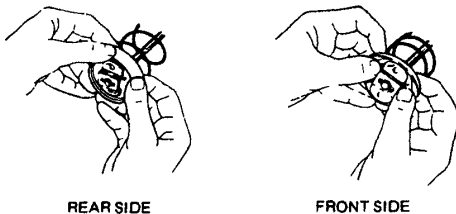

Figure 3

TO FILL THE GUN FROM BULK CONTAINER

- 1) Remove pump assembly from grease tube assembly.
- 2) Pack lubricant into cavity of the pump assembly.
- 3) Insert the open end of the grease tube assembly into lubricant. Slowly pull the follower handle back while pushing the grease tube assembly deeper into the lubricant to prevent air pockets from being pulled into the grease tube assembly.
- 4) When the follower rod is fully extended, pull it sideways to latch the rod groove into the keyhole slot in the grease tube assembly cap.

- 5) Loosely assemble the pump assembly to the grease tube assembly. Release the follower rod from the grease tube assembly cap and disengage the follower rod from the follower by rotating the follower handle. Push the follower rod into the grease tube assembly. Slowly unscrew the grease tube assembly from the pump assembly until lubricant oozes from the interface. Tighten grease tube assembly into the pump assembly.

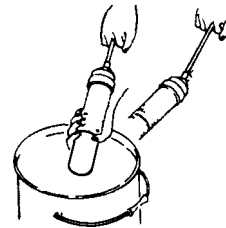

Figure 4

TO FILL THE GUN WITH A FILLER PUMP

Engage the follower rod with the follower by rotating the follower handle. Insert the gun filler nipple into the filler pump socket. Operate the filler pump to fill the container. When the follower rod groove is exposed, the grease tube assembly is filled. The follower rod will be extended approximately 8 inches (20 cm). Disengage the follower rod from the follower by rotating the follower handle. Push the follower rod into the grease tube assembly.

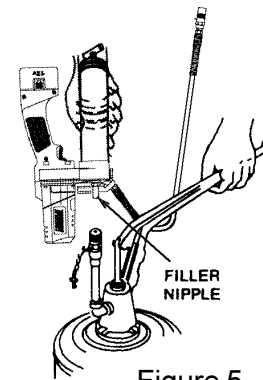
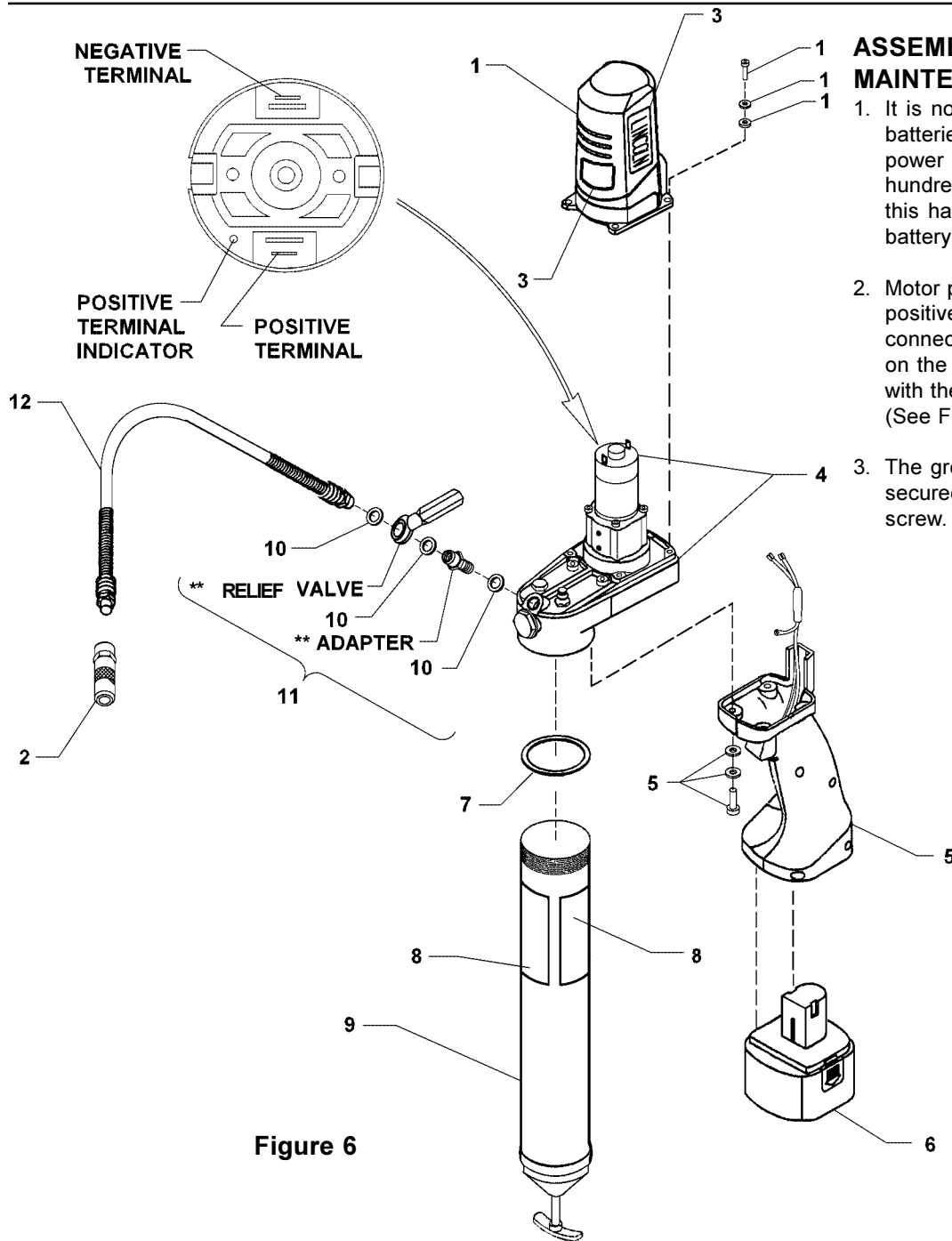

Figure 5

TO EXPEL AIR POCKETS

- 1) Withdraw the follower rod from the grease tube assembly cap and engage it with the follower by rotating the follower handle. Exert force on the follower handle while holding down the vent valve 23 (Figure 7).
- 2) Pull the trigger in short bursts to operate gun until trapped air is expelled. Disengage the follower rod from the follower by rotating the follower handle. Push the follower rod into the grease tube assembly.
- 3) If step 2 fails, unscrew the grease tube assembly 1-1/2 turns from the pump assembly.
- 4) Exert force on the follower handle until lubricant oozes from the grease tube assembly and pump assembly interface.
- 5) Tighten grease tube assembly into the pump assembly. Disengage the follower rod from the follower by rotating the follower handle. Push the follower rod into the grease tube assembly.

Model 1200, 1240, 1242, 1242E, 1244, 1244E PowerLuber Grease Gun



ASSEMBLY AND MAINTENANCE NOTES:

1. It is normal for nickel-cadmium batteries to gradually lose their power retention capacity over hundreds of charge cycles. When this happens replacement of the battery pack will be required.
2. Motor polarity is important, the positive, (red) wire must be connected to the positive terminal on the motor, which is identified with the small plastic dot next to it. (See Fig.6)
3. The green ground wire must be secured under the motor mounting screw.

Figure 6

SERVICE PARTS

Item	Description	Part No.	Item	Description	Part No.
1	Motor housing	271876	7	Packing	271880
2	Coupler	5852	8	Caution label kit	271881
3	Nameplate	271877	9	Grease tube assembly	271882
4	Pump assembly	271878	10	Gasket kit	271884
5	Handle assembly	271879	11	Pressure relief kit	271883
6	Battery	1201	12	Flexible hose 30"	1230

** Sold only in Kit (Item 11) along with gaskets (Item 10)

Model 1200, 1240, 1242, 1242E, 1244, 1244E PowerLuber Grease Gun

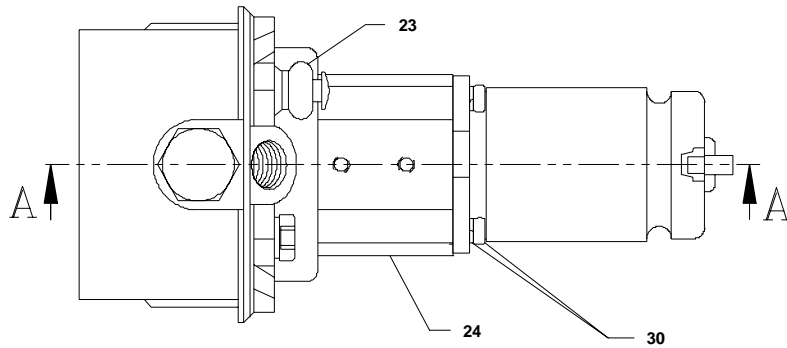

ASSEMBLY AND MAINTENANCE NOTES:

1. The seal lips on the rod seal item no. 26 must be pointed toward the grease side of the pump unit block.

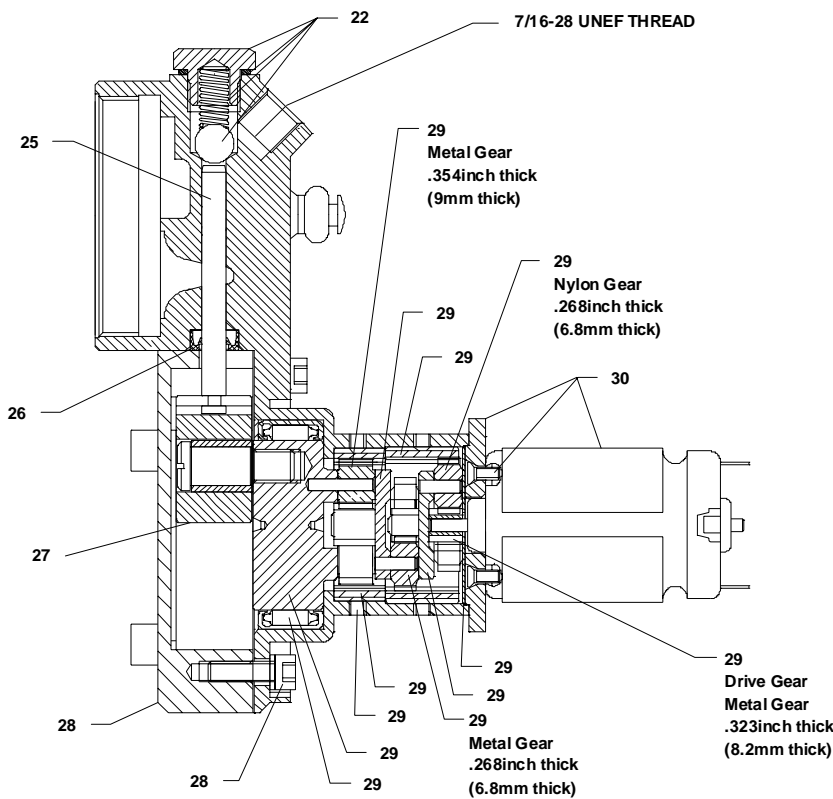

Figure 7

SERVICE PARTS (Con't)

Item	Description	Part No.	Item	Description	Part No.
22	Check valve kit	271885	27	Yoke block	271890
23	Vent valve	271886	28	Cover	271891
24	Unit block	271887	29	Gear assembly kit	271892
25	Plunger	271888	30	Motor kit	271893
26	Seal	271889			

TROUBLESHOOTING

Condition	Possible Cause	Corrective Action
Motor fails to run.	- Battery needs charging. - Faulty wiring to motor.	Recharge battery. Remove battery, disassemble handle and check wiring for loose connection.
© Pressure Relief Valve opens to discharge grease.	- Blocked Line. - Blocked Bearing - Blocked Grease Fitting.	Check lines, brazing and grease fitting to remove or clean obstructions.
PowerLuber fails to dispense grease.	- Grease tube assembly is out of grease. - Loss of prime. - Ball check item 22 is not functioning.	Check that grease tube assembly has grease. Repeat priming operation. Remove Items 22 and clean and inspect ball seat area.
PowerLuber continues to lose prime.	- Air may be trapped in several locations in container after bulk filling. - Follower may be binding in grease tube assembly.	Empty grease tube assembly, refill and repeat priming instructions. Replace grease tube assembly Item 9.
Battery fails to take a charge.	- Charger may not have power. - Battery may be bad.	Check that receptacle has power. Replace battery.

© Indicates Change

Modèles 1200, 1240, 1242, 1242E, 1244, 1244E

Pistolet PowerLuber A Graisse



Table des matières

Sécurité.....	10
Description générale.....	10
Usage recommandé.....	10
Caractéristiques.....	10
Environnement de travail.....	11
Sécurité électrique.....	11
Sécurité personnelle.....	11
Usage et maintenance du pistolet lubrifiant électrique.....	12
Maintenance.....	12
Inspection.....	12
Fonctionnement.....	12
Fonctionnement du chargeur.....	12
Charger la batterie.....	12
Changer la batterie.....	12
Règles de sécurité du chargeur et de la batterie.....	13
Convertir le pistolet.....	14
Remplir le pistolet par l'intermédiaire de conteneur de gros.....	14
Remplir le pistolet par l'intermédiaire d'une pompe de remplissage.....	14
Éliminer les poches d'air.....	14
Pièces détachées et diagrammes.....	15 & 16
En cas de problèmes.....	17
Version English.....	2-9
Version Allemand.....	18-25
Version Espagnole.....	26-33

Sécurité

Lire et observer méticuleusement les règles de fonctionnement avant de déballe et de faire fonctionner le PowerLuber. Ne faire fonctionner le PowerLuber seulement après avoir pleinement compris les règles de sécurité et le manuel de fonctionnement.

AVERTISSEMENT

N'actionnez jamais PowerLuber en atmosphère explosive. Les outils d'énergie électrique peuvent créer les étincelles qui peuvent mettre à feu les liquides inflammables, la poussière ou les vapeurs. N'utilisez pas le chargeur de batterie dans des emplacements humides ou humides.

AVERTISSEMENT

Le pistolet à graisse peut générer des pressions allant jusqu'à 413 bars (6.000 PSI.) Porter des lunettes et gants de sécurité durant toute utilisation. Ne pas toucher le tuyau durant utilisation du pistolet à graisse.

AVERTISSEMENT

La canule ou le tuyau peut éclater du fait d'extrêmes pressions. N'utiliser seulement que les pièces détachées autorisées par LINCOLN et suivre les instructions et avertissements de la canule.

Description générale

Le PowerLuber Lincoln est un pistolet automatique à graisse fonctionnant sur batterie. Le pistolet est conçu pour lubrifier manuellement les points de graisse et inclus une valve de décompression en cas de pression excessive (413 Bar ou 6000 PSI).

Le PowerLuber fonctionne grâce à un petit moteur électrique de bas voltage connecté à un réducteur à engrenage planétaire à trois niveaux. Le mouvement rotatoire du moteur est converti en un mouvement alternatif du piston par l'intermédiaire d'un mécanisme excentrique. Le PowerLuber est une pompe à déplacement positif.

Usage recommandé

Le PowerLuber est conçu exclusivement pour pomper et dispenser du lubrifiant. Il marche sur une batterie 12 volt. Ne pas dépasser les caractéristiques. Si le pistolet lubrifiant électrique n'est pas utilisé conformément au mode d'emploi, toute garantie est déclarée nulle.

MODELES ET COMPOSANTS

Modèle commercial	PowerLuber de base	Batterie	Chargeur	Caisse
1240	1200	1201	1210	
1242	1200	1201	1210	1202
1244	1200	1201 (2)	1210	1202
1242E	1200	1201	1210E	1202
1244E	1200	1201 (2)	1210E	1202

©

Caractéristiques

PowerLuber de base Modél 1200

Voltage, Volt	12,0
Pression maximale, Bar (PSIG)	413 (6.000)
Capacité du réservoir à graisse, cm ³ (oz.)	450 (14,5)
Températures defonctionnement, °C (°F)	-18 à +50 (0 à 120)
Ampère, AMP (à 69 Bars (1.000 PSIG))	4,0
Lubrifiant	jusqu'à NLGI #2 graisse
Poids, Kg (Lbs.)	3,76 (8,2)
Débit de la graisse à 69 Bars (1.000 psi) cm ³ /min (oz./min)	76,3 (2,6)
Accessoires :	
Modèle de batterie 1201	
Voltage	12 Volts
Ampère, mAh	1300
Chargeur de batterie modèle 1210	
Temps de charge 1 heure	
Entrée, 120 Volts, 60 Hz (350 mA)	
Sortie, 14,5 Volts (1,7A)	
Chargeur de batterie modèle 1210E (modèle européen)	
Temps de charge 1 heure	
Entrée, 120 Volts, 60 Hz (350 mA)	
Sortie, 14,5 Volts (1,7A)	
Pression du tuyau, Bar (psi)	510 (7.500)
Longueur du tuyau, mm (in)	760 (30)

© changement indicates

Modèles 1200, 1240, 1242, 1242E, 1244, 1244E

Pistolet PowerLuber A Graisse

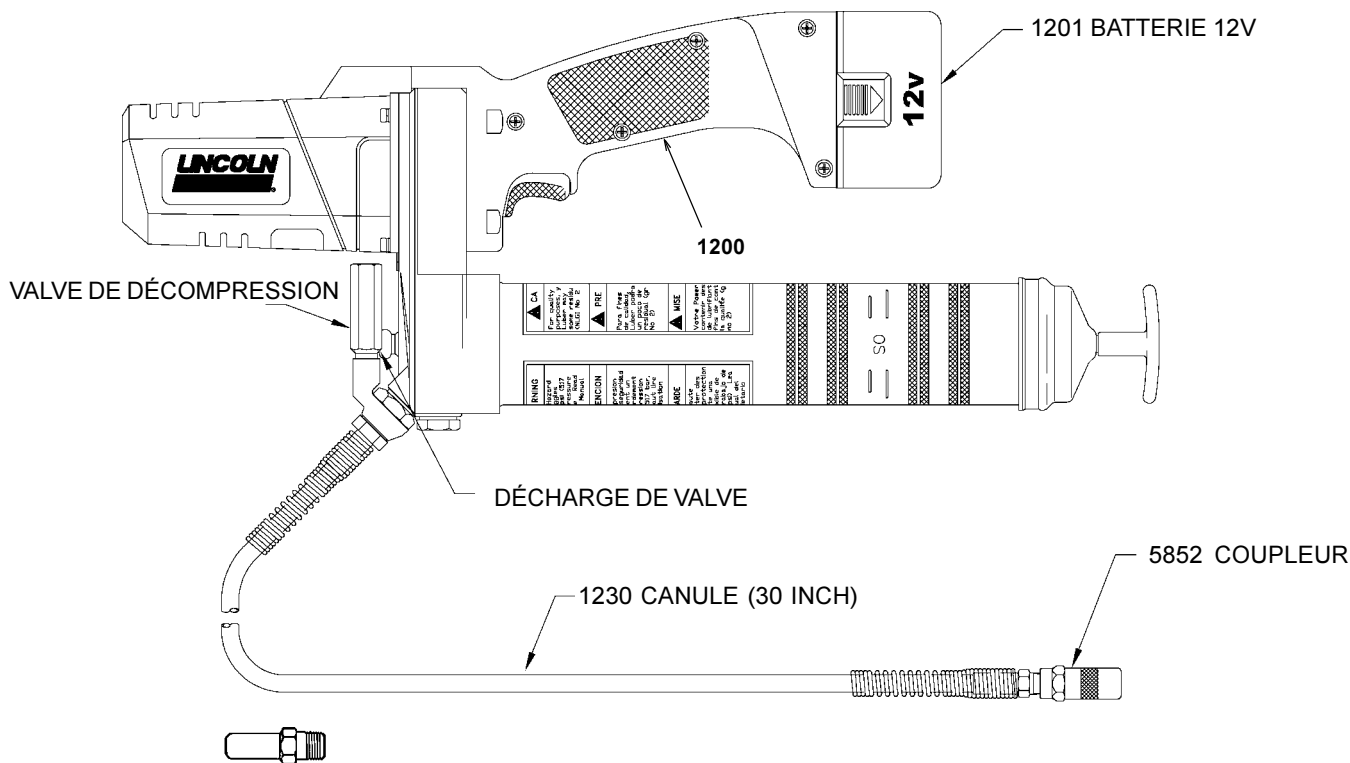

* 91108 GRAISSEUR OPTIONEL
(Doit être commandé séparément)

Figure 1

Graphe de performance du pistolet lubrifiant électrique
Graphe à 22°C (72°F) avec NLGI #2 graisse

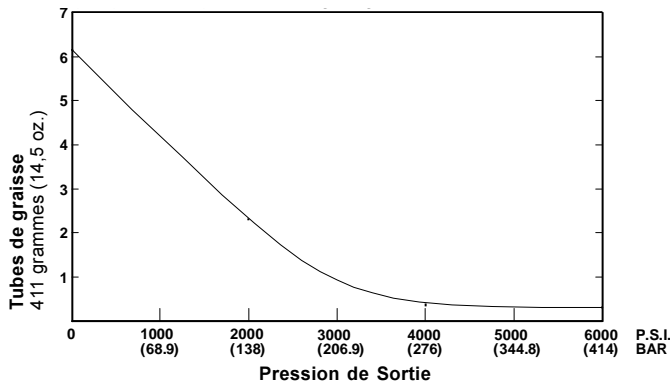

Heure de distribuer une pleine cartouche de graisse

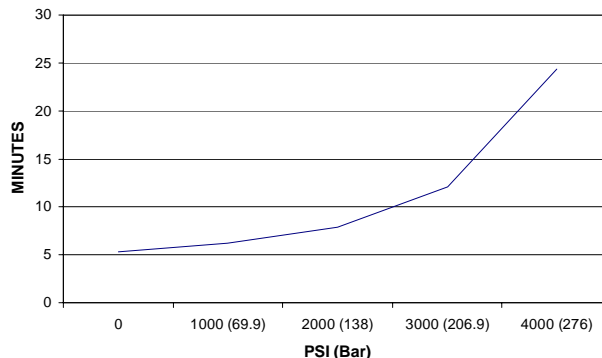

Environnement de travail

1. Ne pas faire fonctionner les outils électriques dans des atmosphères explosives, telles qu'en présence de liquides inflammables, de gaz ou de poussières. Le PowerLuber peut générer des étincelles qui peuvent enflammer les poussières ou vapeurs.
2. Garder les enfants et visiteurs à distance lorsque vous faites fonctionner le pistolet lubrifiant électrique. Ils peuvent vous distraire et vous faire commettre des erreurs.

Sécurité électrique

1. Un PowerLuber électrique fonctionnant sur batterie doit être rechargé uniquement avec son chargeur de batterie propre. Un chargeur qui fonctionne avec un type de batterie peut engendrer un risque d'incendie lorsqu'il est utilisé avec une autre batterie.
2. N'utiliser les outils électriques fonctionnant sur batterie qu'avec les batteries qui leurs sont propres. L'usage de toute autre batterie peut engendrer un risque d'incendie.
3. Les batteries sont expédiées non chargées. Charger les batteries 12 heures avant le premier usage.

Modèles 1200, 1240, 1242, 1242E, 1244, 1244E

Pistolet PowerLuber A Graisse



Sécurité personnelle

1. Toujours porter des lunettes de protection. Le PowerLuber peut générer des pressions allant jusqu'à 413 Bars (6.000 psi)
2. N'utiliser seulement que les canules Lincoln 1218, 1224, 1230 ou 1236. Les blessures par injection de graisse sont très sérieuses. Ne tenir le tuyau que dans les zones protégées.
3. Éviter les démarrages accidentels. Vérifier que l'interrupteur est abaissé avant d'insérer la batterie.
4. Ne déplier pas le tuyau de la façon de sucha qu'elle peut devenir nouée.
5. Remplacer le tuyau aux premiers signes d'usure ou de dommage de la gaine.

Usage et Maintenance

1. Ne pas continuer à presser la gâchette si le pistolet à graisse à calé. Cela pourrait endommager le moteur ou prendre feu.
2. Quand la batterie n'est pas utilisée, garder la à distance de tout objet métallique : trombones, pièces, clefs, clous, vis ou tout autres objets métalliques qui pourraient connecter un pôle à un autre. Connecter les pôles d'une batterie peut générer des étincelles, brûlures ou un incendie.
3. N'utiliser seulement les accessoires qui sont recommandés pour le Lincoln PowerLuber. Seulement les accessoires qui sont capables de supporter 413 Bars (6.000 psi) doivent être utilisés.

Maintenance

1. Toute maintenance doit être effectuée par un technicien qualifié. Maintenance effectuée par une personne non-qualifiée peut entraîner des risques de blessures.
2. N'utiliser que des pièces détachées Lincoln. L'utilisation de toutes autres pièces détachées peut entraîner des risques de blessures et rendre la garantie nulle.

Inspection

Faire une inspection visuelle afin de prévenir les pièces endommagées, desserrées ou manquantes. Si celui-ci est usagé ou endommagé, arrêter de l'utiliser. Contacter le service après vente autorisé pour une évaluation des dommages ou réparation.

Fonctionnement

Amorcer le PowerLuber après chaque remplissage ou changement de cartouche de graisse. Amorcer le pistolet avant de lubrifier les points de graisse.

AVERTISSEMENT

Les poches d'air incluses dans le lubrifiant diminueront l'efficacité du pistolet à levier.

Pour amorcer, faire fonctionner le pistolet jusqu'à ce que la graisse s'écoule du tuyau. Utiliser la valve de décharge (Figure 7) pour éliminer les poches d'air.

Valve De Décompression

La valve de décompression est calibrée en usine pour servir de soupape de sécurité au-delà de 413 Bars (6.000 PSIG) Si de la graisse s'échappe de la valve, certains conduits sont probablement obstrués. Corriger ceci avant de continuer à utiliser le Powerluber.

Fonctionnement du chargeur

CHARGER LA BATTERIE

Avant d'utiliser le PowerLuber pour la première fois, la batterie doit être chargée durant 12 heures. Si la batterie est déjà installée, la retirer (voir "Changer la batterie")

Lorsque la batterie est presque déchargée, la performance de l'outil diminue drastiquement. Quand l'outil ne peut plus fonctionner, il est temps de recharger la batterie. Recharger la batterie avant que celle-ci soit déchargée réduira la durée de vie de la batterie. Décharger la batterie au-delà de ce point peut endommager la batterie.

Note : La température de la batterie augmente pendant et juste après son utilisation. Ne pas recharger la batterie juste après usage. Laisser la batterie refroidir avant de la recharger afin d'obtenir une charge optimale.

Attention: Ne pas obstruer les événements au-dessus et en dessous du chargeur. Ne pas recharger la batterie lorsque la température est EN DESSOUS DE 0°C (32°F) OU AU-DESSUS DE 40°C (104°F).

Charger la batterie

Vérifier que le chargeur peut accommoder le courant électrique. Brancher le chargeur.

Avant le premier usage, charger la batterie pendant 12 heures. Insérer la batterie dans le chargeur. Une lumière rouge apparaît indiquant que la batterie est en train de se charger. Après que la lumière rouge se soit éteinte indiquant que la batterie est pleinement chargée, une lumière verte s'allume indiquant que le chargeur est maintenant en régime lent. La batterie peut être laissée sur le chargeur en régime lent. Débrancher le chargeur lorsqu'il n'est pas utilisé.

Changer la batterie

Enlever la batterie : Pousser les deux boutons (un bouton de chaque côté de la batterie) et retirer la batterie du pistolet lubrifiant électrique.

Installer la batterie : Aligner la batterie avec l'ouverture de la poignée du pistolet lubrifiant électrique et pousser la batterie à l'intérieur de la poignée.

RÈGLES DE SÉCURITÉ DU CHARGEUR ET DE LA BATTERIE

GARDER CES RÈGLES

Ce manuel contient les règles de sécurité et de fonctionnement du chargeur de batterie Lincoln modèles 1210 et 1210E.

1. Avant d'utiliser le chargeur, lire toutes les instructions et les étiquettes apposées sur le chargeur.
2. ATTENTION: Afin de réduire les risques de blessures, les chargeurs Lincoln modèles 1210 et 1210E ne doivent être utilisés que pour charger les batteries Lincoln modèle 1201. Tout autre type de batterie peut exploser causant des dommages corporels. Ne pas charger les batteries Lincoln modèle 1201 avec un autre chargeur.
3. Ne pas exposer le chargeur à la pluie, neige ou au gel.
4. Ne pas maltraiter le cordon électrique. Ne pas transporter le chargeur par le cordon électrique. Ne pas tirer sur le cordon électrique afin de le débrancher. Si le cordon électrique est endommagé ou usé, le remplacer immédiatement. **NE PAS ESSAYER DE RÉPARER LE CORDON ÉLECTRIQUE.**
5. Faire en sorte que le cordon électrique ne puisse pas entraver quelqu'un, que l'on ne puisse pas y marcher dessus ou l'endommager.
6. Ne pas utiliser une rallonge électrique sauf si cela est absolument indispensable. L'utilisation d'une rallonge électrique non appropriée peut entraîner un risque d'incendie et de choc électrique. Si il est nécessaire d'utiliser une rallonge électrique, faire en sorte que :
 - A. La rallonge électrique soit en bonne condition
 - B. La taille du cordon soit au moins de :

Longueur du cordon en pieds (M)	25 (7.5)	50 (15)	100 (30)	150 (45)
AWG Taille du cordon (mm²)	18 (1)	18 (1)	18 (1)	16 (1.5)

- C. Si la rallonge électrique est utilisée en extérieur, elle doit porter la mention W-A suivie du modèle. Par exemple -SJTW-A peut être utilisée en extérieur.

7. Ne pas faire fonctionner le chargeur lorsque le cordon ou la prise est endommagé. Si le cordon électrique ou la prise est endommagé, les remplacer immédiatement. **NE PAS ESSAYER DE RÉPARER LE CORDON ÉLECTRIQUE.**
8. Ne pas faire fonctionner le chargeur lorsqu'il a reçu un coup, est tombé ou est endommagé. Faites le vérifier par un technicien qualifié.
9. Ne pas démonter le chargeur ou la batterie. Seulement un technicien qualifié peut effectuer ces opérations. Ne pas le remonter de manière correcte peut entraîner un risque d'incendie ou de choc électrique.
10. Débrancher le chargeur avant tout entretien afin d'éviter tout risque de choc électrique.
11. Charger la batterie dans un endroit bien ventilé, ne pas couvrir le chargeur et la batterie avec des vêtements lors de la charge.
12. Ne pas stocker le chargeur ou la batterie dans un endroit où la température peut atteindre ou excéder

122°F (intérieur d'une voiture durant l'été) Cela peut endommager la batterie.

13. Ne pas recharger la batterie lorsque la température est EN DESSOUS DE 0°C (32°F) OU AU-DESSUS DE 40°C (104°F) .
14. Ne pas brûler la batterie, elle peut exploser.
15. Ne pas charger la batterie dans un endroit moite ou humide.
16. Ne pas essayer de charger tout autre outil ou batterie avec les chargeurs Lincoln modèles 1210 et 1210E.
17. Ne pas connecter les pôles de la batterie ensemble. **HAUTES TEMPÉRATURES, RISQUE DE BLESSURES OU D'INCENDIE**
18. Recycler les batteries usagées. Les batteries Lincoln modèle 1201 contiennent des batteries rechargeables au nickel-cadmium. Ces batteries doivent être recyclées. Déposer les batteries usagées chez votre détaillant de batteries ou à votre centre de recyclage. Aux Etats-Unis, les frais de collecte et de recyclage de ces batteries ont déjà été payés à RBRCTM. Pour plus d'information, appeler 1-800-8BATTERY.



Figure 2

Modèles 1200, 1240, 1242, 1242E, 1244, 1244E

Pistolet PowerLuber A Graisse



Retrait de la cartouche de graisse

1. Tirez sur la poignée de la tringle. Quand la tringle est complètement tendue, tirez la sur les côtés pour accrocher la cannelure de la tringle au trou de la serrure de la capsule.
2. Dévissez le tube de graisse (9) (fig. 6) du Power Luber.
3. Relâchez la poignée doucement afin d'expulser la cartouche vide du tube.

Installation d'une cartouche de graisse.

1. Examinez la direction du joint avant de charger une nouvelle cartouche. Le joint doit faire face à la poignée afin d'installer correctement la cartouche.
2. Tirez sur la poignée. Quand elle est complètement tendue, tirez la sur les côtés pour accrocher la cannelure de la tringle au trou de la serrure de la capsule.
3. Retirez le chapeau en plastique de la cartouche de graisse et insérez la cartouche dans le tube du récipient.
4. Retirez le tabulateur de traction de la cartouche de graisse et vissez le tube de graisse (9) dans la pompe(4)
5. Libérez la tige de la fente. Purgez l'air du fusil a graisser (voir : éliminer les poches d'air, pour plus d'informations)

Remplir le pistolet par l'intermédiaire de container de gros ou d'une Pompe de remplissage

- 1) Détacher la capsule du tube réceptacle. Tirer sur la poignée pour retirer la bielle et le ressort du tube réceptacle.
 - 2) Saisir la bielle entre le pouce et le bout des doigts et retourner les bords de la bielle de l'arrière à l'avant.
- NOTE:** La bielle ressemble à une tasse. Quand le pistolet est prêt à fonctionner en utilisant du lubrifiant en gros, la tasse est ouverte vers la tête du piston.
- 3) Re-assembler la bielle dans le tube de graisse et positionner la poignée afin que la capsule puisse être serrée au Tube de graisse.

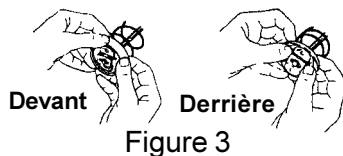

Figure 3

Remplir le pistolet par l'intermédiaire de container de gros

- 1) Retirer la capsule et le piston du tube de graisse.
- 2) Entasser le lubrifiant dans la cavité de la pompe.
- 3) Insérer la partie ouverte du réceptacle du pistolet dans le lubrifiant. Tirer sur la poignée doucement tout en poussant le tube de graisse dans le lubrifiant afin d'éviter la formation de poches d'air.
- 4) Quand la tringle est complètement étendue, tirez-la sur les cotes pour accrocher la cannelure de la tringle au trou de serrure de la capsule.

- 5) Assembler le pomee et le tube de graisse du pistolet sans trop serrer. Désengager la tringle de la tube de graisse et désengager la tringle de la bielle en tournant la poignée. Pousser la tringle dans le réceptacle du pistolet. Desserrer doucement le tube de graisse de la capsule et du piston jusqu'à ce que le lubrifiant suinte des points de jonction. Serrer le tube de graisse à le pompe.

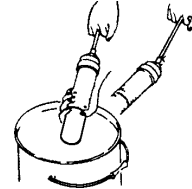

Figure 4

Remplir le pistolet par l'intermédiaire d'une Pompe de remplissage

Engager la tringle avec la bielle en tournant la poignée. Insérer le graisseur du pistolet dans la cavité de la pompe de remplissage et tirer la poignée du pistolet. Faire fonctionner la pompe de remplissage afin de remplir le réceptacle du pistolet. Quand la cannelure de la tringle est visible, le tube de graisse est plein (la tringle sera étendue sur 20 centimètres) Désengager la tringle de la bielle en tournant la poignée. Pousser la tringle dans le tube de graisse.

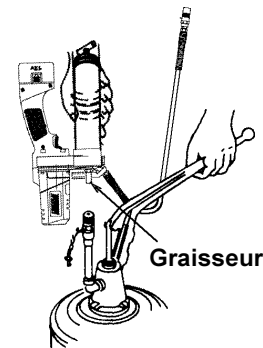

Figure 5

Éliminer les poches d'air

- 1) Retirer la tringle de la tube de graisse capsule et engager la tringle avec la bielle en tournant la poignée. Serrer la poignée tout en poussant sur la valve 23 (Figure 7)
- 2) Appuyer sur la gâchette par petits coups afin de faire fonctionner le pistolet jusqu'à ce qu'il n'y ait plus de poches d'air. Désengager la tringle de la bielle en tournant la poignée. Pousser la tringle dans le réceptacle du pistolet.
- 3) Si cela ne marche pas, dévisser (1 ½ tours) le Tube de graisse de la pompe.
- 4) Serrer la poignée jusqu'à ce que le lubrifiant suinte des points de jonction.
- 5) Serrer le tube de graisse à le pompe. Désengager la tringle de la bielle en tournant la poignée. Pousser la tringle dans le tube de graisse.

Modèles 1200, 1240, 1242, 1242E, 1244, 1244E

Pistolet PowerLuber A Graisse

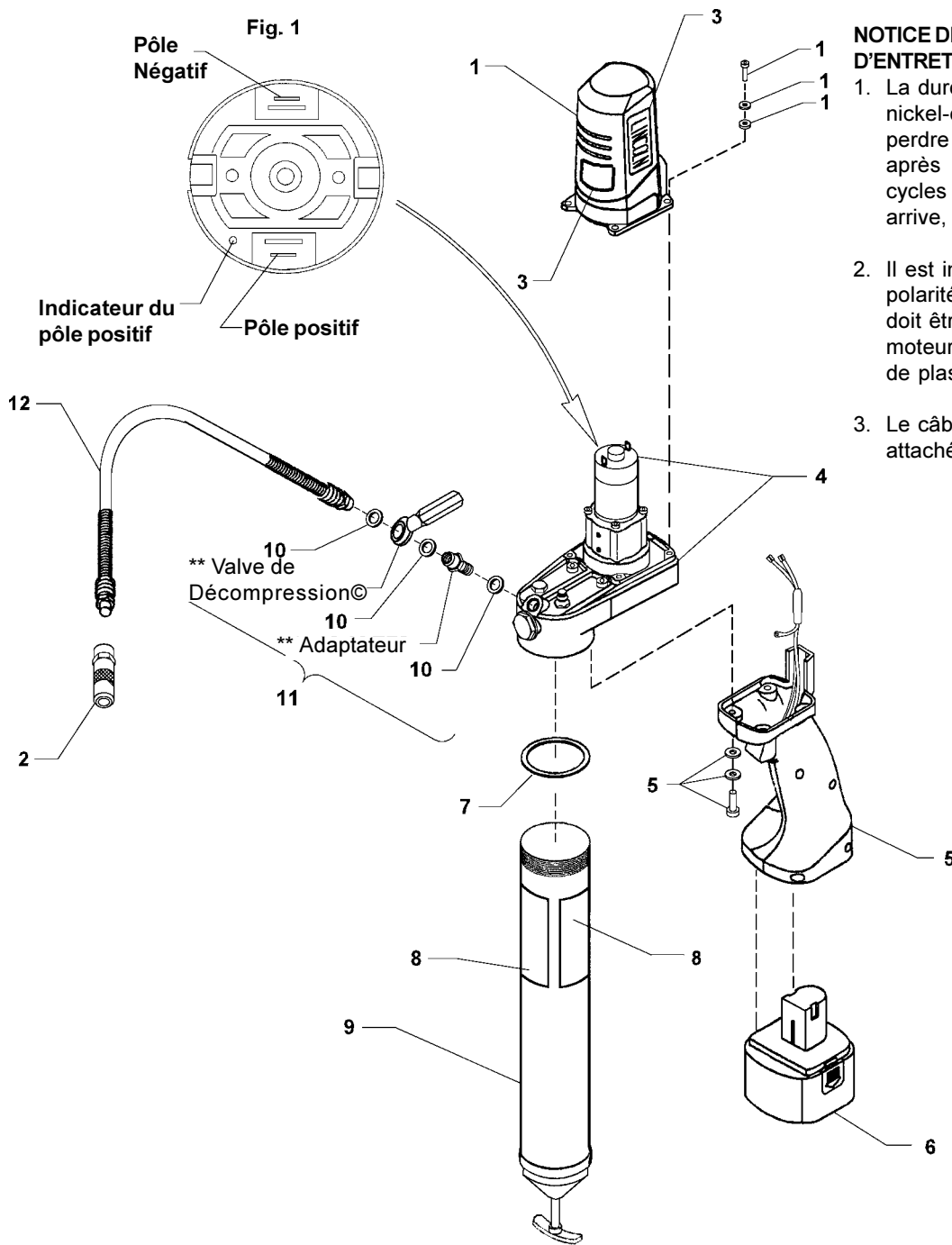

NOTICE DE MONTAGE ET D'ENTRETIEN

1. La durée de vie d'une batterie nickel-cadmium diminue jusqu'à perdre toute capacité de stockage après plusieurs centaines de cycles de charge. Lorsque cela arrive, remplacer la batterie.
2. Il est important de respecter la polarité du moteur. Le câble (rouge) doit être connecté au pôle positif du moteur (identifié par un petit point de plastique, voir Figure 6)
3. Le câble de masse (vert) doit être attaché sous la vis du moteur.

Figure 6

PIECES DETACHEES

Article	Description	Pièce	Article	Description	Pièce
1	Logement de moteur	271876	7	Garniture	271880
2	Coupleur	5852	8	Etiquette d'avertissement	271881
3	Plaque du fabricant	271877	9	Tube de graisse	271882
4	Pompe	271878	10	Kit, Joint de culasse	271884
5	Poignée	271879	11	Kit, Valve de sécurité	271883
6	Batterie	1201	12	Tuyau flexible 30"	1230

** Articles 11 et 10 vendus en kit

© Changement indicatés

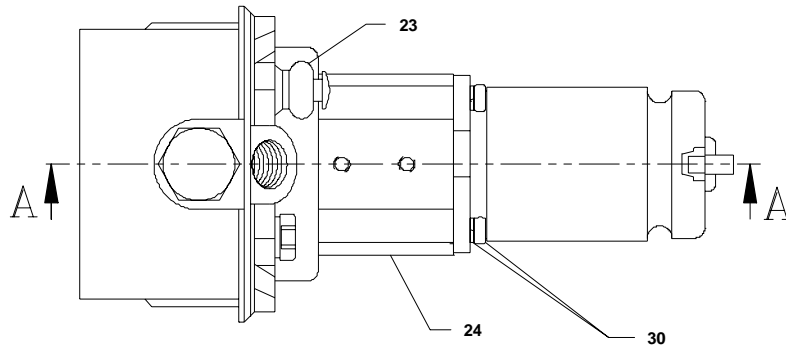

Notice de montage et d'entretien

1. Les lèvres du joint sur la tringle du joint (article 26) doivent être orientées vers le côté graisseux de la pompe.

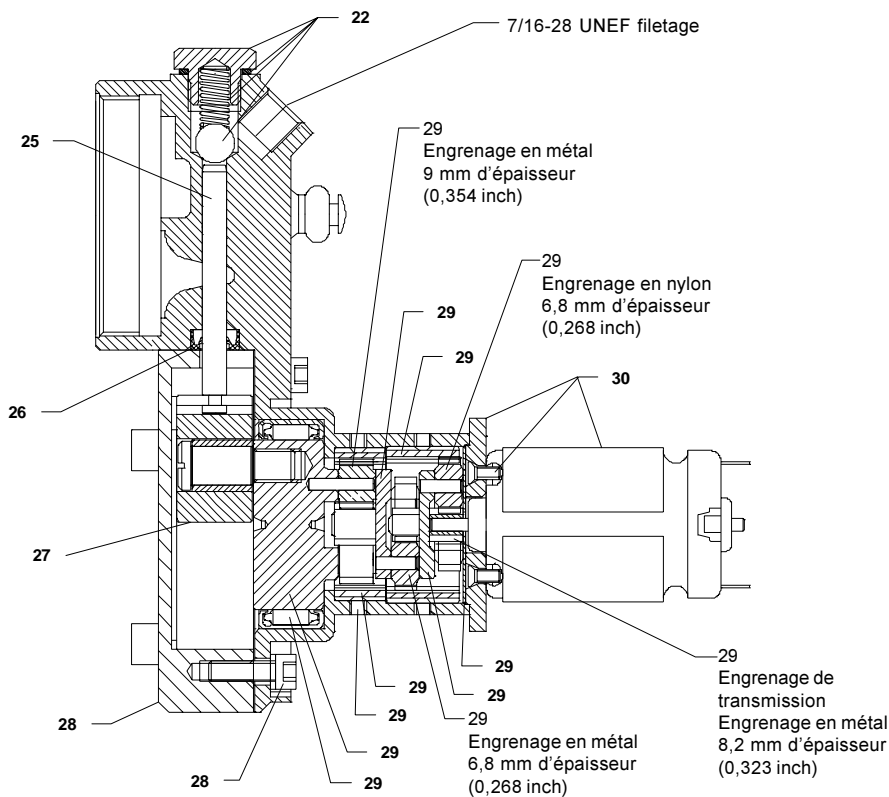

Figure 7

PIECES DETACHEES (SUITE)

Article	Description	Pièce	Article	Description	Pièce
22	Kit de nettoyage	271885	27	Couple	271890
23	Valve	271886	28	Couvercle	271891
24	Block	271887	29	Engrenage	271892
25	Piston	271888	30	Moteur	271893
26	Joint	271889			

EN CAS DE PROBLEMES

Condition	Cause possible	Action corrective
Le moteur ne marche pas.	La batterie est à plat. Faux contact.	Recharger la batterie. Enlever la batterie, démonter la poignée et vérifier les contacts électriques.
© La soupape de sécurité s'ouvre pour laisser échapper la graisse.	- Ligne bloquée - Palier bloqué - Joint lubrifié bloqué	Vérifier les lignes, le palier et le joint lubrifié afin d'enlever ou de nettoyer toute obstruction.
Le pistolet lubrifiant électrique ne lubrifie pas.	A cours de graisse. Perte d'efficacité. La bille (article 22) ne fonctionne pas.	Vérifier le niveau de graisse. Retirer l'article 22, nettoyer et inspecter. Le siège de la bille.
Le pistolet lubrifiant électrique perd son efficacité.	Des poches d'air ont pu se former après remplissage par l'intermédiaire de conteneur de gros. Le palpeur peut lier dans l'Assemblée de tube de graisse.	Vider le conteneur, le remplir à nouveau et amorcer le pistolet. Substituez le point 9 d'Assemblée de tube de graisse.
La batterie ne se charge pas.	Le chargeur n'est pas sous tension. La batterie est mauvaise.	Vérifier que le chargeur est sous tension Changer la batterie.

© changement indicatés

Modell 1200, 1240, 1242, 1242E, 1244, 1244E

PowerLuber Fettpresse



Inhalt

Sicherheitshinweise.....	18
Allgemeine Beschreibung.....	18
Bestimmungsgemäße Verwendung.....	18
Technische Daten.....	18
Sicherheit am Arbeitsplatz.....	19
Elektrische Sicherheit.....	19
Persönliche Sicherheit.....	19
Bedienung.....	20
Wartung.....	20
Inspektion.....	20
Betrieb.....	20
Betrieb des Ladegeräts.....	20
Normales Aufladen.....	20
Ein- und Ausbau des Akkus.....	20
Sicherheitshinweise für Ladegerät und Akkus.....	21
Umstellung der Fettpresse.....	22
Befüllen der Fettpresse aus dem Fettgebilde.....	22
Befüllen der Fettpresse mittels Füllpumpe.....	22
Entfernen von Lufteinschlüssen.....	22
Zeichnungen mit Ersatzteilliste.....	23& 24
Fehlersuche.....	25
Englische Version.....	2-9
Französische Version.....	10-17
Spanische Version.....	26-33

PowerLuber wird durch einen kleinen Niederspannungs-Elektromotor angetrieben. Der Motor ist mit einem Planeten-Untersetzungsgetriebe verbunden. Ein Exzenter wandelt die Rotation des Antriebsmotors in eine Pendelbewegung des Förderkolbens um. PowerLuber ist eine einfachwirkende Verdrängerpumpe.

Bestimmungsgemäße Verwendung

PowerLuber ist ausschließlich zum Pumpen und zur Abgabe von Schmierstoffen unter Verwendung eines 12 Volt Akkus bestimmt. Die maximalen technischen Grenzwerte dürfen nicht überschritten werden. Jeglicher anderer Gebrauch, der nicht in Übereinstimmung mit den Instruktionen ist, führt zum Verlust des Garantie- und Haftungsanspruchs.

MODELLE UND KOMPONENTEN

Verkaufsmodell	Basis-PowerLuber	Akku	Ladegerät	Kunststoff-Tragekoffer
1240	1200	1201	1210	-----
1242	1200	1201	1210	1202
1244	1200	1201 (2)	1210	1202
1242E	1200	1201	1210E	1202
1244E	1200	1201	1210E	1202

Sicherheitshinweise

Diese Betriebsanleitung lesen und strikt befolgen, bevor PowerLuber ausgepackt und in Betrieb genommen wird. PowerLuber erst in Betrieb nehmen, wenn alle Sicherheitshinweise und die Instruktionen der Betriebsanleitung völlig verstanden worden sind.

WARNUNG

PowerLuber niemals in explosiver Atmosphäre einsetzen. Elektrisch betriebene Geräte können Funken erzeugen, die feuergefährliche Flüssigkeiten, Staub oder Dämpfe entzünden können. Ladegerät nicht an feuchten oder nassen Standorten einsetzen.

WARNUNG

Die Fettpresse kann hohen Druck - bis zu 413 bar (6.000 PSI) - erzeugen. Schutzbrille und -handschuhe während des Betriebes tragen. Bei Betrieb, Hände weg vom Gummischlauch des Schmiervorsatzes.

WARNUNG

Extrem hoher Druck kann zum Bersten des Schmiervorsatzes oder Schlauches führen. Daher ausschließlich von LINCOLN zugelassene Schläuche verwenden. Instruktionen und Warnhinweise zur Handhabung von Schlauch-Schmiervorsätzen befolgen.

Allgemeine Beschreibung

Lincoln PowerLuber ist eine schnurlose, akku-betriebene automatische Fettpresse. Diese Schmierpresse wurde zur manuellen Abschmierung von Fett-Schmierstellen ausgelegt und ist mit einem Druckbegrenzungsventil ausgestattet, das im Falle einer Blockage im Lager, Anschlußstück oder in der Leitung einen extremen Druckaufbau verhindert.

Technische Daten

PowerLuber Basis-Modell 1200

Betriebsspannung, V DC	12
Maximaler Betriebsdruck, PSIG (bar)	6000 (413)
Behälter-Fassungsvermögen, oz. (cm ³)	14.5 (450)
Betriebstemperaturbereich, °F (°C)	0 bis 120 (-18 bis +50)

Stromaufnahme, Amp.	4
bei 1000 PSIG (69 bar)	
Schmierstoff (Fett)	bis NLGI #2
Fördermenge oz./min (cm ³ /min)	2.6 (76,3)
bei 1000 PSI (69 bar)	
Gewicht, Lb. (kg)	8.2 (3,76)

Zusatzgeräte:

Akku Modell 1201

Nennspannung V=	12
Kapazität, mA/h	1300

Batterieladegerät

Ladezeit	1 Stunde
Ausgang V DC (1.7 A)	14.5
Modell 1210	
Eingang, V AC (350 mA)	120V, 60 Hz
Modell 1210E (für Europa))	
Eingang, V AC (350 mA)	220V, 50 Hz.

Vorsatzschlauch Modell 1230

Arbeitsdruck PSI (bar)	7500 (510)
Schlauchlänge Zoll (mm)	30 (760)

© Zeigt Änderung an

Modell 1200, 1240, 1242, 1242E, 1244, 1244E PowerLuber Fettpresse

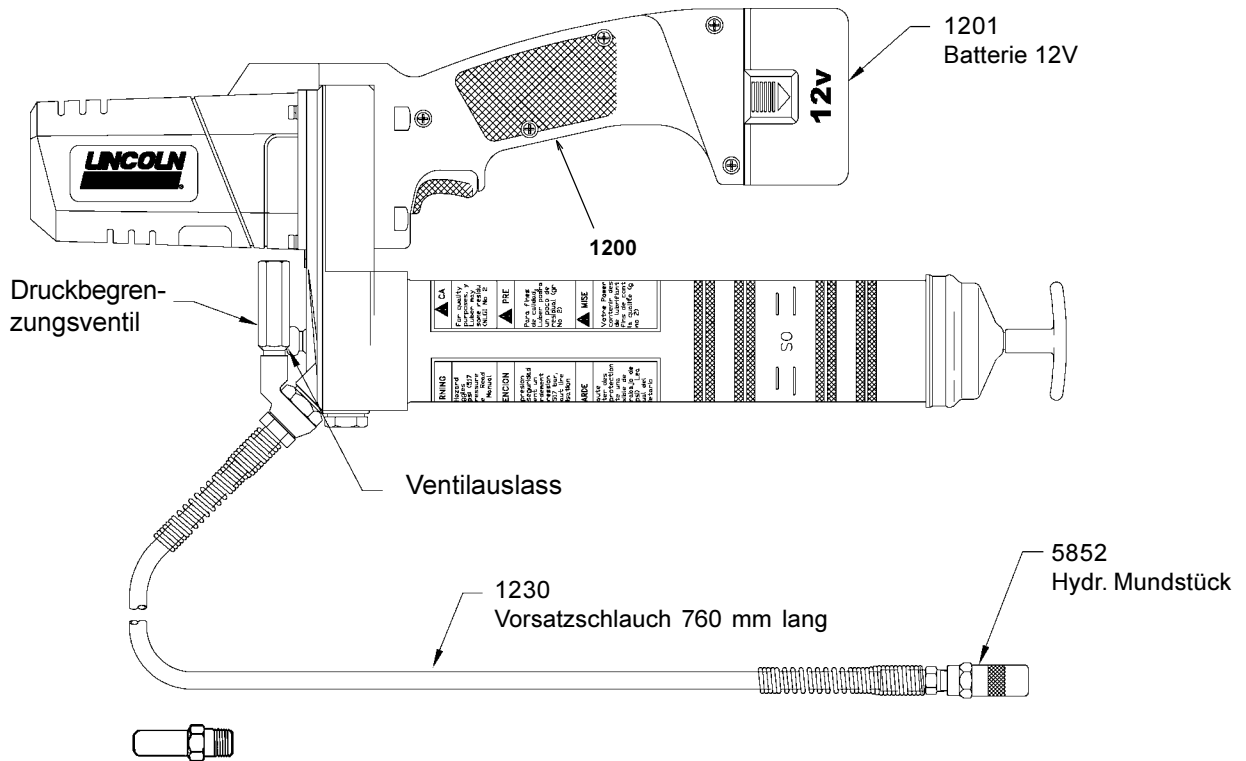

*OPTIONAL: BEFÜLLANSCHLUSS 91108
(separat bestellen)

Abbildung 1

Power Luber Leistungsdiagramm
(Diagramm bei 72°F (22°C), Fett NLGI Nr. 2)

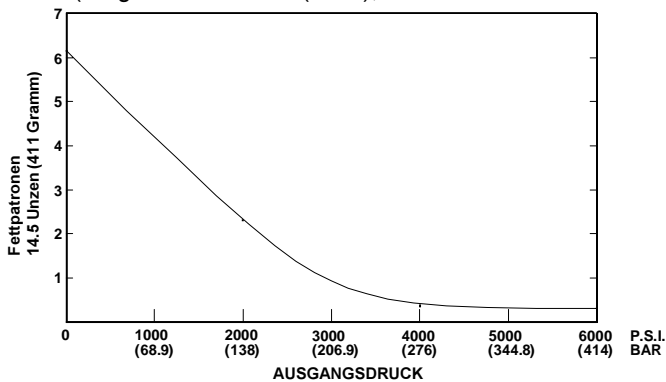

Zeitaufwand :
Verpumpen einer vollen Fettkartusche

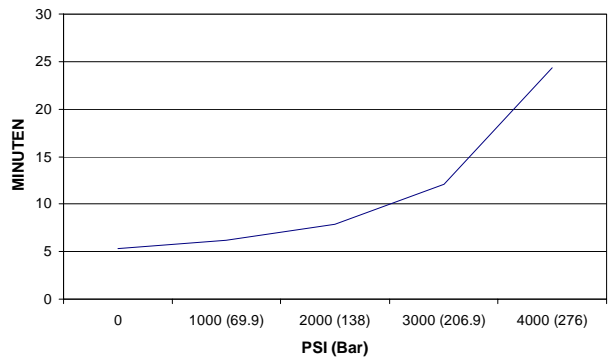

SICHERHEIT AM ARBEITSPLATZ

1. Elektrisch betriebene Geräte nicht in explosiver Umgebung betreiben, wie z. B. in der Nähe von entflammaren Flüssigkeiten, Gasen oder Staub. Power Luber kann Funken erzeugen, die Staub oder Dämpfe entzünden können.
2. Zuschauer und Besucher, insbesondere Kinder vom Arbeitsplatz fernhalten. Ablenkung bei der Arbeit ist unfallträchtig und kann zu Bedienungsfehlern führen.

ELEKTRISCHE SICHERHEIT

1. Ein batteriebetriebenes Gerät mit separatem Akku darf nur mit dem dafür vorgesehenen Ladegerät geladen werden. Ein beliebiges Ladegerät mag für einen Batterietyp geeignet sein, kann jedoch in Verwendung mit einem anderen Batterietyp zu einer Brandgefährdung führen.
2. Dieses batteriebetriebene Gerät nur mit dem speziell dafür vorgesehenen Akku betreiben. Die Verwendung eines anderen Batterietyps kann zu Brandgefährdung führen.
3. Akkus werden ungeladen versandt und müssen vor dem ersten Gebrauch 12 Stunden lang aufgeladen werden.

Modell 1200, 1240, 1242, 1242E, 1244, 1244E

PowerLuber Fettpresse



PERSÖNLICHE SICHERHEIT

1. Stets eine Schutzbrille tragen. Die Power Luber Fettpresse kann bis zu 6.000 PSI (413 bar) Druck erzeugen.
2. Ausschließlich Lincoln Schlauchvorsätze Sachnummer 1218, 1224, 1230 oder 1236 verwenden. Unter die Haut injizierter Schmierstoff kann schwere Verletzungsfolgen nach sich ziehen. Beim Abschmieren den Schlauch nur im Bereich der Knickschutzfeder festhalten.
3. Versehentlichen Start des Gerätes vermeiden. Sicher stellen, dass der Schalter beim Einsetzen des Akkus nicht gedrückt wird.
4. Den Schlauch nicht durch einen zu kleinen Biegeradius knicken.
5. Den Schlauch beim ersten Anzeichen von Abnutzung, Knicken, Schnitten, Stauchungen oder anderen Beschädigungen, umgehend ersetzen.

BEDIENUNG

1. Sollte die Fettpresse blockieren, den Abzug nicht gedrückt halten. Andernfalls wird der Motor beschädigt, und es kann als Folge Brandgefahr entstehen.
2. Ist der Akku nicht im Einsatz, diesen von jeglichen metallischen Teilen wie z. B. Büroklammern, Münzen, Schlüssel, Nägel, Schrauben etc. fernhalten. Das Kurzschließen der zwei Batteriepole erzeugt Funken, Brandstellen und kann einen Brand auslösen.
3. Ausschließlich Zubehörteile verwenden, die für dieses PowerLuber Modell von Lincoln empfohlen werden. Bei diesem Gerät handelt es sich um ein tragbares Hochdruckschmiergerät; deshalb dürfen nur Zubehörteile eingesetzt werden, die einen Druck von 6000 PSI (413 bar) standhalten.

WARTUNG

1. Wartung darf nur durch qualifiziertes Instandhaltungspersonal durchgeführt werden. Bei Wartungsarbeiten durch unqualifiziertes Personal besteht ein erhöhtes Unfallrisiko.
2. Zur Instandhaltung von Power Luber nur Original Lincoln Ersatzteile verwenden. Die Verwendung von nicht zulässigen Teilen führt zum Unfallrisiko und macht die Garantie null und nichtig.

INSPEKTION

Das Gerät regelmäßig visuell auf beschädigte, gelöste oder fehlende Teile überprüfen. Im Falle einer Abnutzung oder Beschädigung, das Gerät umgehend außer Betrieb setzen. Kontakt zum autorisierten Kundendienstzentrum aufnehmen, um den Schaden schätzen oder eine Reparatur durchführen zu lassen.

BETRIEB

Power Luber muss nach jeder neuen Fettfüllung oder nach Wechsel der Fettkartusche entlüftet werden. Fettpresse entlüften, bevor wieder Schmierstellen abgeschmiert werden sollen.

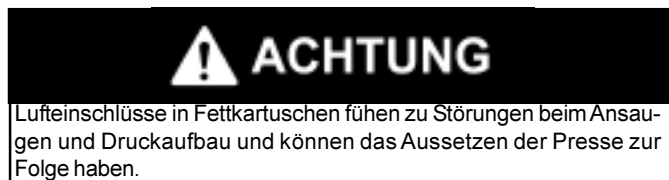

Zur Vorfüllung und Entlüftung der Fettpresse, diese betätigen bis Fett aus dem Schlauch fließt. Um Luftblasen zu eliminieren, das Entlüftungsventil 23 (Abbildung 7) benutzen.

DRUCKBEGRENZUNGSVENTIL

Das Druckbegrenzungsventil ist werkseitig auf 6.000 PSIG (413 bar) eingestellt. Dieses Ventil ist auch ein Indikator für den

Zustand von Lagern und der Schmierleitung.

Tritt aus dem Druckentlastungsventil Fett aus, so zeigt diese an, dass das Lager verstopft ist oder fest sitzt, dass der Fettanschluss verstopft oder die Schmierleitung blockiert ist. Diesen Zustand erst beheben, bevor der Schmiervorgang mit PowerLuber fortgesetzt wird.

BETRIEB DES LADEGERÄTES

LADEN VON AKKUS, ALLGEMEINES

Vor dem ersten Gebrauch von PowerLuber muss der Akku 12 Stunden lang aufgeladen werden. Der im Power Luber installierte Akku muss entsprechend den nachfolgenden Instruktionen unter 'EINBAU ODER AUSBAU DES AKKUS' aus dem Gerät genommen werden.

An einem deutlichen Leistungsabfall des Gerätes kann man erkennen, wenn sich der Akku dem entladenen Zustand nähert. Kann die Schmierpresse die erforderliche Leistung nicht mehr bringen, so ist der Zeitpunkt gekommen, um den Akku wieder aufzuladen. Ein vorzeitiges Aufladen des Akkus verkürzt die Gesamtlebenszeit des Akkus. Eine weitere Entladung des Akkus über vorgenannten Punkt hinaus kann den Akku beschädigen.

HINWEIS: Während sowie kurz nach Benutzung erhöht sich die Temperatur des Akkus. Vor dem Aufladen den Akku erst auf Raumtemperatur abkühlen lassen, da dieser sonst nicht voll aufgeladen wird.

VORSICHT: Die Ventilationsschlitze auf der Ober- und Unterseite des Ladegerätes dürfen nicht verdeckt sein. Akkus nicht laden, wenn die Temperatur unter 32°F (0°C) oder über 104°F (40°C) ist.

NORMALES AUFLADEN

Sicherstellen, dass die Netzspannung mit der Angabe auf dem Typenschild des Ladegerätes übereinstimmt. Danach erst das Ladegerät mit der Stromquelle verbinden.

Vor dem ersten Gebrauch muss der Akku 12 Stunden lang aufgeladen werden. Akku in den Akku-Ladeschacht des Ladegerätes einstecken. Das Aufleuchten der roten Kontroll-Leuchte zeigt an, dass sich der Akku im Ladezustand befindet. Sobald der Akku aufgeladen ist, erlischt die rote Leuchte. Durch eine grüne Kontroll-Leuchte wird angezeigt, dass der Akku aufgeladen ist und dass das Ladegerät in den Erhaltungslademodus gewechselt ist. Der Akku kann in diesem Modus bleiben, bis er benötigt wird. Das Ladegerät von der Stromquelle trennen, wenn es nicht benutzt wird.

EIN- UND AUSBAU DES AKKUS:

Ausbau des Akkus: Die beiden gelben Tasten (eine auf jeder Seite des Akkus) drücken und den Akku aus dem Schacht im PowerLuber Handgriff ziehen.

Einbau des Akkus: Akku entsprechend der Öffnung im PowerLuber Handgriff ausrichten. Den Akku in den Schacht im Handgriff schieben bis er einrastet.

SICHERHEITSHINWEISE FÜR BATTERIELADEGERÄT UND AKKUS DIESE INSTRUKTIONEN AUFBEWAHREN

Dieses Handbuch enthält wichtige Instruktionen zur Sicherheit und Betrieb der Lincoln Ladegeräte 1210 & 1210E.

1. Vor Benutzung des Ladegerätes alle Instruktionen und Sicherheitshinweise auf dem Ladegerät, Akku sowie auf dem Gerät, das mit dem Akku verwendet wird, lesen.
2. **VORSICHT:** Keine Fremd-Akkus mit dem Ladegerät laden. Verletzungsgefahr. Die Lincoln Batterieladegeräte Modell 1210 und 1210E dürfen ausschließlich zum Laden des Lincoln Akkus Modell 1201 verwendet werden. Beim Laden anderer Akkus besteht Brand- und Explosionsgefahr und könnte das erhebliche Personen- sowie Sachschäden zur Folge haben. Den Lincoln Akku 1201 auf keinen Fall mit einem anderen Ladegerät aufladen.
3. Ladegerät nicht Regen, Schnee oder Frost aussetzen.
4. Kabel stets pfleglich behandeln. Ladegerät niemals am Kabel tragen oder daran ziehen, um dieses vom Strom-Netzanschluss zu trennen. Zum Trennen des Ladegeräts von der Stromquelle, stets den Netzstecker ziehen. Beschädigtes oder abgenutztes Stromkabel und Kabelzugentlastung umgehend ersetzen. **NIEMALS EIN DEFEKTES STROMKABEL FLICKEN.**
5. Sicherstellen, dass das Kabel so ausgelegt wird, dass man darüber nicht stolpern kann, nicht darauf treten sowie nicht anderweitig beschädigen oder überbeanspruchen kann.
6. Verwendung von Verlängerungskabel möglichst vermeiden. Ein ungeeignetes Verlängerungskabel kann Brandgefahr und einen elektrischem Schlag verursachen. Muss ein Verlängerungskabel benutzt werden, sicherstellen :
 - A Das Verlängerungskabel muss ordentlich verkabelt sein und muss in einem einwandfreien Zustand sein.
 - B Der Leitungsquerschnitt des Kabels muss mindestens den Werten in nachstehender Tabelle entsprechen:

KABEL: Länge ft. (m)	25 (7.5)	50 (15)	100 (30)	150 (45)
KABEL: AWG Größe (mm²)	18 (1)	18 (1)	18 (1)	16 (1.5)

- C Bei Verwendung eines Verlängerungskabels im Außenbereich muss dieses speziell für den Außenbereich geeignet und gekennzeichnet sein. Wenden Sie sich an einen Elektro-Fachmann.
7. Ladegerät bei beschädigtem Kabel oder Stecker nicht benutzen. Zur Vermeidung einer Gefährdung, defekte Teile umgehend ersetzen lassen. **NICHT VERSUCHEN, DAS STROMKABEL ZU REPARIEREN.**
 8. Ladegerät nicht benutzen und zu einem qualifizierten Wartungsspezialisten bringen, wenn es einen harten Stoß erhalten hat oder fallen gelassen wurde oder anderweitig beschädigt wurde.
 9. Ladegerät oder Akku nicht zerlegen. Wenn Wartung oder Reparatur erforderlich ist, die Geräte zu einem qualifizierten Wartungsspezialisten bringen. Fehlerhafter Zusammenbau kann einen elektrischen Schlag sowie Brandgefahr zur Folge haben.
 10. Zur Vermeidung eines elektrischen Schlags muss das Ladegerät stets vor Wartungs- oder Reinigungsarbeiten von der Stromquelle getrennt werden.
 11. Den Akku an einem trockenen, gut belüfteten Ort aufladen. Ladegerät oder Akku während des Ladens nicht mit einem Tuch oder anderen Gegenständen zudecken.
 12. Ladegerät oder Akku nicht an Stellen lagern, wo eine Temperatur von 122°F (+50°C) erreicht oder überschritten werden kann (z. B. im Sommer in Metallschuppen oder Fahrzeugen), da dieses zur Zerstörung des gelagerten Akkus führen kann.

13. Akku nicht aufladen bei Temperaturen
UNTER 32°F (0°C)
ÜBER 104°F (40°C)
14. Akkus nicht verbrennen - Batterien können im Feuer explodieren.
15. Akkus nicht in feuchter oder nasser Umgebung laden.
16. Die Ladegeräte Modell 1210 oder Modell 1210E niemals zum Laden anderer schnurloser Geräte oder Fremd-Akkus verwenden.
17. Die Pole des Akkus nicht kurzschließen.
EXTREM HOHE TEMPERATUREN KÖNNTEN VERLETZUNGEN ODER FEUER HERBEIFÜHREN.
18. Alte Akkus vorschriftsmäßig entsorgen. Der Lincoln Akku Modell 1201 enthält wiederaufladbare NiCd-Batterien. Akkus müssen in der EG gemäß Richtlinie 91/157/EWG recycelt werden. Akkus/ Batterien müssen vorschriftsmäßig entsorgt werden. Geben Sie verbrauchte Akkus beim örtlichen Batteriehandler oder bei einem Recyclingzentrum ab. Hinweis nur für Anwender in USA: Die Gebühren für die Annahme und das Recycling dieser Batterien (in den USA) wurden an RBRCTM bezahlt. Für weitere Informationen rufen Sie bitte Tel. 1-800-8BATTERY an.



Abbildung 2

Entfernen einer leeren Fettkartusche

- 1) Mitnehmerstange mit Folgekolben des Fettbehälters am Handgriff so weit nach hinten ziehen, dass die Nut in der Mitnehmerstange am Ende in der Aussparung der Behälter-Verschlusskappe einrastet.
- 2) Den kompletten Fettbehälter (Abb. 6, Pos. 9) vom PowerLuber abschrauben.
- 3) Mittels Handgriff die Mitnehmerstange vorsichtig entsperren und in den Fettbehälter zurück laufen lassen; dabei wird die leere Kartusche ausgestoßen.

Einsetzen einer Fettkartusche

- 1) Vor dem Einsetzen einer Fettkartusche, die Einbaulage der Folgekolben-Manschette visuell überprüfen. Bei Anwendung von Fettkartuschen muss die Dichtlippe der Manschette im Fettbehälter nach hinten, in Richtung Handgriff, zeigen. Siehe Abb. 3. Ist eine Ausrichtung der Folgekolben-Manschette erforderlich, Behälter-Verschlusskappe abschrauben und danach am Handgriff die Mitnehmerstange samt Folgekolben aus dem Fettbehälter herausziehen. Manschette des Folgekolbens umstülpen. Anschließend Wiedereinbau vornehmen.
- 2) Mitnehmerstange mit Folgekolben des Fettbehälters am Handgriff so weit nach hinten ziehen, dass die Nut in der Mitnehmerstange am Ende in der Aussparung der Behälter-Verschlusskappe einrastet.
- 3) Plastik-Abschlussdeckel von der Fettkartusche abnehmen und die Kartusche mit dieser Seite in den Behälter hineinschieben.
- 4) Den Abreißdeckel von der Fettkartusche abziehen und danach die Fettbehältereinheit (9) in die Pumpeneinheit (4) schrauben.
- 5) Die Mitnehmerstange von der Behälter-Verschlusskappe austrasten. Lufteinschlüsse beseitigen. Instruktionen dazu siehe unter „Entfernen von Lufteinschlüssen“.

FÜLLEN DER PRESSE AUS FETTBEHÄLTER ODER MITTELS FÜLLPUMPE

Umstellung der Fettpresse

1. Behälter-Verschlusskappe vom Behälter der Presse abschrauben. Am Handgriff ziehen, um Mitnehmerstange mit Feder und Folgekolben aus dem Behälterrohr herauszuziehen.
2. Folgekolben zwischen Daumen und Zeigefinger fassen und die Folgekolben-Manschette von hinten nach vorne umstülpen. HINWEIS: Die Manschette ist hutförmig. Zum Befüllen aus einem Gebinde oder mittels Füllpumpe muss die Dichtlippe der Manschette im Fettbehälter nach vorn, zum Pressenkopf, zeigen.
3. Danach Folgekolben samt Feder und Mitnehmerstange wieder in Behälter der Presse einbauen. Behälter-Verschlusskappe mittels Handgriff so ausrichten, dass sich diese mit dem Behälterrohr verschrauben läßt.



Abbildung 3

Befüllen der Fettpresse aus dem Fettgebinde

1. Fettbehälter vom Pressenkopf abschrauben.
2. Hohlraum im Pressenkopf manuell mit Fett auffüllen.
3. Das offene Ende vom Pressenbehälter in das Fett vom Fettgebinde drücken. Den Handgriff langsam nach hinten zurückziehen und gleichzeitig den Pressenbehälter entsprechend tief weiter in das Schmierfett hineindrücken.

Dadurch wird vermieden, dass Luftblasen in den Pressenbehälter mit hineingezogen werden.

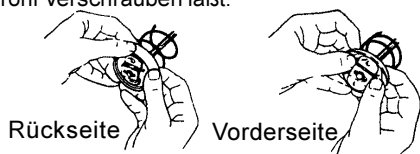
4. Mitnehmerstange mit Folgekolben des Fettbehälters am Handgriff langsam so weit nach hinten ziehen, dass die Nut in der Mitnehmerstange am Ende sichtbar wird und diese seitlich in die Aussparung der Behälter-Verschlusskappe einrasten kann.
5. Fettpresse lose mit dem gefüllten Pressenbehälter verschrauben. Mittels Handgriff die Mitnehmerstange von der Behälter-Verschlusskappe ausklinken. Arretierung der Mitnehmerstange im Folgekolben durch Drehung am Handgriff lösen und die Stange in den Pressenbehälter zurückschieben. Die Schraubverbindung vom Pressenbehälter mit der Fettpresse vorsichtig etwas lösen, bis Fett an dieser Verbindungsstelle austritt. Danach den Pressenbehälter sofort fest anschrauben.



Abbildung 4

Befüllen der Fettpresse mittels Füllpumpe

Mitnehmerstange durch Drehung des Handgriffes mit dem Folgekolben kuppeln. Die Fettpresse am Befüllnippel in den Befüllstutzen der Füllpumpe setzen. Zur Befüllung des Behälters die Füllpumpe betätigen. Der Pressenbehälter ist voll aufgefüllt, sobald die Nut in der Mitnehmerstange freiliegt. (Die Mitnehmerstange ragt ca. 8 Zoll, 30 cm aus dem Behälter hervor) Mitnehmerstange durch Drehung am Handgriff aus dem Folgekolben entkuppeln und in den Pressenbehälter zurückschieben.

ENTFERNEN VON LUFTEINSCHLÜSSEN

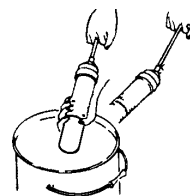
1. Die Mitnehmerstange am Griff des Pressenbehälters nach hinten ziehen und dabei diesen so drehen, dass die Mitnehmerstange mit dem Folgekolben gekuppelt wird. Das Entlüftungsventil 23 (Abb. 7) nach unten drücken und gleichzeitig über den Griff gegen den Folgekolben im Pressenbehälter drücken.
2. Fettpresse mehrmals am Einschalter kurz betätigen, bis die Lufteinschlüsse beseitigt sind.
3. Sollte Schritt 2 allein nicht funktionieren, Schraubverbindung vom Pressenbehälter um ca. 1-1/2 Drehungen von der Presse lösen.
4. Fest gegen den Griff am Behälterende drücken, bis Fett aus der Schraubverbindung von Behälter und Presse austritt.
5. Pressenbehälter wieder an der Fettpresse fest anschrauben. Nach Abschluss der Entlüftungsarbeiten, die Arretierung der Mitnehmerstange im Folgekolben durch Drehung am Handgriff lösen und die Stange in den Pressenbehälter zurückschieben.



Abbildung 5

Modell 1200, 1240, 1242, 1242E, 1244, 1244E PowerLuber Fettpresse

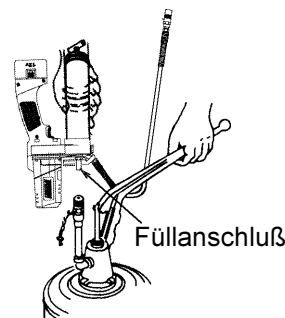
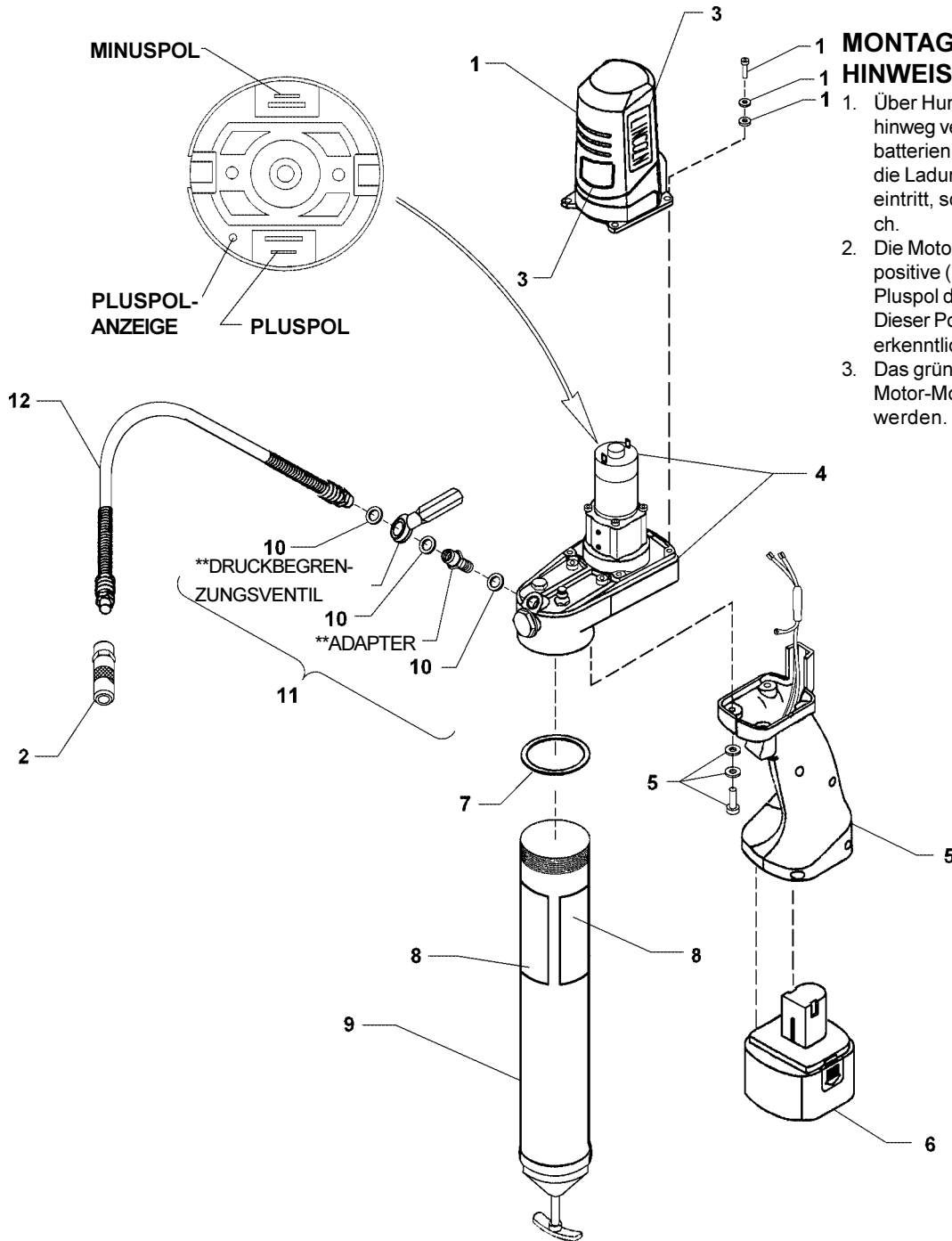

MONTAGE- UND WARTUNGSHINWEISE:

1. Über Hunderte von Aufladezyklen hinweg verlieren Nickelkadmiumbatterien normalerweise ihre Fähigkeit, die Ladung zu halten. Wenn dieser Fall eintritt, so ist ein Ersatz-Akku erforderlich.
2. Die Motorpolarität ist wichtig. Das positive (rote) Kabel muss mit dem Pluspol des Motors verbunden sein. Dieser Pol ist am kleinen Plastikpunkt erkenntlich. (Siehe Abbildung 6).
3. Das grüne Massekabel muss unter der Motor-Montageschraube befestigt werden.

Abbildung 6

ERSATZTEILE

Pos.	Benennung	Sach-Nr.	Pos.	Benennung	Sach-Nr.
1	Motorgehäuse	271876	7	Behälterdichtung	271880
2	Hydraulikmundstück	5852	8	Sicherheitshinweis-Aufkleber	271881
3	Typenschild	271877	9	Fettpressenbehälter, kompl.	271882
4	Pumpeneinheit	271878	10	Dichtungssatz	271884
5	Handgriffeinheit	271879	11	Druckbegrenzungsventil-Baugruppe	271883
6	Akku	1201	12	Flex. Vorsatzschlauch, 760 mm lang	1230

** Nur als Baugruppe (Pos. 11) zusammen mit Dichtungssatz (Pos. 10) lieferbar.

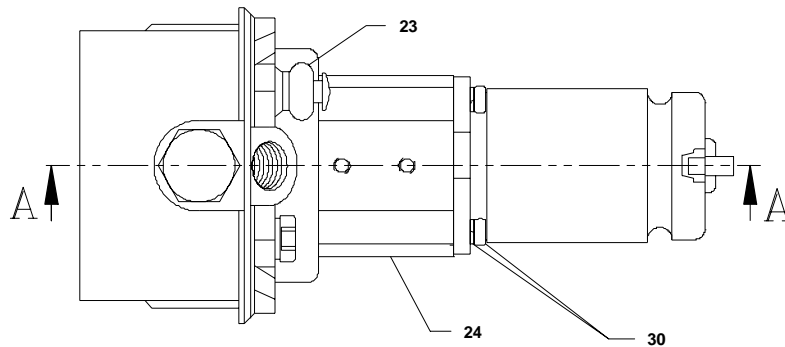

ZUSAMMENBAU- UND WARTUNGS-HINWEISE

1. Die Dichtungslippen des Nutringes Pos. 26 müssen im Pumpenkörper zur Fettseite hin weisen.

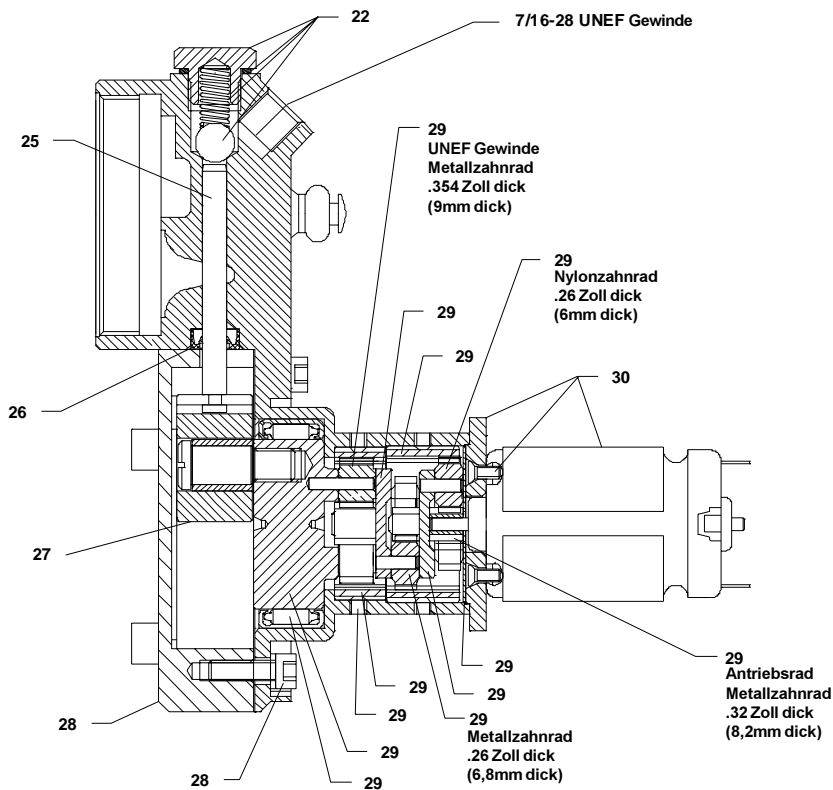

ERSATZTEILE (Fortsetzung)

Pos.	Benennung	Sach-Nr.	Pos.	Benennung	Sach-Nr.
22	Ventilsatz	271885	27	Mitnehmerblock	271890
23	Entlüftungsventil	271886	28	Abdeckung	271891
24	Block	271887	29	Getriebeeinheit	271892
25	Förderkolben	271888	30	Motor-Kit	271893
26	Nutring	271889			

FEHLERSUCHE

Symptom	Mögliche Ursache	Behebung
Der Motor läuft nicht.	Der Akku ist leer. Die Verkabelung zum Motor ist falsch.	Akku aufladen. Akku entnehmen, Handgriff auseinanderbauen und auf lockere Verbindung prüfen.
© Druckbegrenzungsventil öffnet zur Fettabgabe.	- Blockierte Leitung. - Blockiertes Lager. - Blockierte Schmiervorrichtung.	Schmierleitungen, Lager und Schmiervorrichtungen ueberpruefen, um Verstopfung zu entfernen und saeubern.
PowerLuber fördert kein Fett.	Der Pressenbehälter ist leer. Fetzzufuhr ist unterbrochen. Kugelrückschlagventil, Pos. 22, funktioniert nicht.	Prüfen, ob der Behälter leer ist. Entlüftungsvorgang wiederholen. Ventilteile (Pos. 22) ausbauen, reinigen und den Kugelsitzbereich untersuchen.
PowerLuber setzt fortwährend mit der Fettförderung aus.	Durch Befüllung mit losem Fett aus einem Fettgebinde sind möglicherweise Lufteinschlüsse im Pressenbehälter. Folgekolben sitzt möglicherweise im Pressenbehälter fest.	Pressenbehälter entleeren, neu füllen und die Entlüftung wiederholen. Behältergarnitur, Pos. 9, ersetzen.
Der Akku nimmt keine Ladung auf.	Am Ladegerät liegt möglicherweise keine Netzspannung an. Der Akku ist möglicherweise nicht mehr gut.	Prüfen, ob die Steckdose Strom führt. Akku ersetzen.

© Zeigt Änderung an

Modelos 1200, 1240, 1242, 1242E, 1244, 1244E

PowerLuber Pistolet De Grasa



Índice

Seguridad.....	26
Descripción General.....	26
Uso apropiado.....	26
Especificaciones.....	26
Área de trabajo.....	27
Seguridad eléctrica.....	27
Seguridad personal.....	27
Uso y cuidado de la pistola engrasadora.....	28
Servicio.....	28
Inspección.....	28
Manejo.....	28
Manejo del cargador.....	28
Cargado normal.....	28
Como instalar o quitar las baterías.....	28
Instrucciones de seguridad para el cargador y las baterías.....	29
Como realizar la conversión de la pistola.....	30
Como llenar la pistola por medio de un recipiente a granel.....	30
Como llenar la pistola con una bomba de relleno.....	30
Como sacar las burbujas de aire.....	30
Piezas de servicio y diagramas.....	31&32
Identificación y solución de problemas.....	33
Versión en Inglés.....	2-9
Versión en Francés.....	10-17
Versión en Alemán.....	18-25

Seguridad

Lea y siga estas instrucciones de manejo con cuidado antes de desempacar y usar la pistola Power Luber. Maneje la pistola PowerLuber solamente después de entender las instrucciones de seguridad y su manual de manejo por completo.

⚠ ADVERTENCIA

Nunca funcione PowerLuber en atmósfera explosiva. Las herramientas de la energía eléctrica pueden crear las chispas que pueden encender líquidos inflamables, el polvo o humos. No utilice el cargador de batería en localizaciones húmedas o mojadas.

⚠ ADVERTENCIA

La pistola engrasadora puede tener una presión alta – de hasta 6.000 PSI (413 Bar). Use gafas de seguridad y guantes para su protección al usarla. Evite que las manos no toquen la porción de caucho expuesta de la pistola.

⚠ ADVERTENCIA

La presión extrema podría causar que la boquilla se extienda o que la manguera de presión reviente. Use solamente las mangueras APROBADAS POR LINCOLN y siga las instrucciones y advertencias referentes a la manguera.

Descripción General

La pistola PowerLuber de Lincoln es una pistola engrasadora automática de baterías completamente operativa. La pistola se diseñó para la lubricación manual de los puntos de engrasado y tiene una válvula de descarga de presión para liberar la presión excesiva (413 Bar o 6000 PSI) en caso de que se obstruya algún rodamiento, acoplador o manguera de lubricación.

La pistola PowerLuber funciona con un motor eléctrico pequeño de bajo voltaje conectado a un engrane planetario reductor de tres fases. El movimiento rotativo del motor se transforma en un movimiento reciproco al del embolo por medio de un mecanismo excéntrico y de culata. La pistola Power Luber es una bomba de acción sencilla de desplazamiento positivo.

Uso apropiado

La pistola PowerLuber se diseñó exclusivamente para bombear y distribuir lubricante, usando corriente de 12 voltios suministrada por medio de baterías. No deberán excederse las especificaciones máximas. Cualquier otro uso que no vaya de acuerdo con las instrucciones resultará en la pérdida del derecho a la garantía o a la responsabilidad.

MODELOS Y COMPONENTES

Ventas Modelo	Pistola Basic Power Luber	Battery	Cargador	Estuche
1240	1200	1201	1210	-----
1242	1200	1201	1210	1202
1244	1200	1201 (2)	1210	1202
1242E	1200	1201	1210E	1202
1244E	1200	1201 (2)	1210	1202

©

Especificaciones

Pistola Basic Power Luber

Corriente operativa, voltios	12.0
Presión operativa máxima, PSIG (Bar)	6.000 (413)
Capacidad de la reserva de grasa, oz. (cm ³)	14,5 (450)
Gama de temperatura operativa, °F (°C)	0 a 120 (-18 a +50)
Corriente operativa, AMP (a 1.000 PSIG (69 Bar))	4,0
Lubricante	Hasta grasa NLGI #2
Peso, libras. (Kg)	8,2 (3,76)
Salida de grasa a 1000 psi (69 bar) oz./min.(cm ³ /min)	2,6 (76,3)

Accesorios:

Batería modelo 1201	
Corriente	12 Voltios
Capacidad, mAh	1300
Cargador de baterías modelo 1210	
Tiempo de carga 1 hora	
Alimentación, 120 voltios, 60 Hz (350 mA)	
Salida, 14,5 voltios, (1,7 A)	
Cargador de baterías modelo 1210E (PARA USARSE EN EUROPA)	
Tiempo de carga 1 hora	
Alimentación, 120 voltios, 60 Hz (350 mA)	
Salida, 14,5 voltios, (1,7 A)	
Especificaciones de la presión de la manguera de salida, psi (Bar)	7.500 (510)
Longitud de la manguera, pulgadas (mm)	30 (760)

© Indica el cambio

Modelos 1200, 1240, 1242, 1242E, 1244, 1244E

PowerLuber Pistolet De Grasa

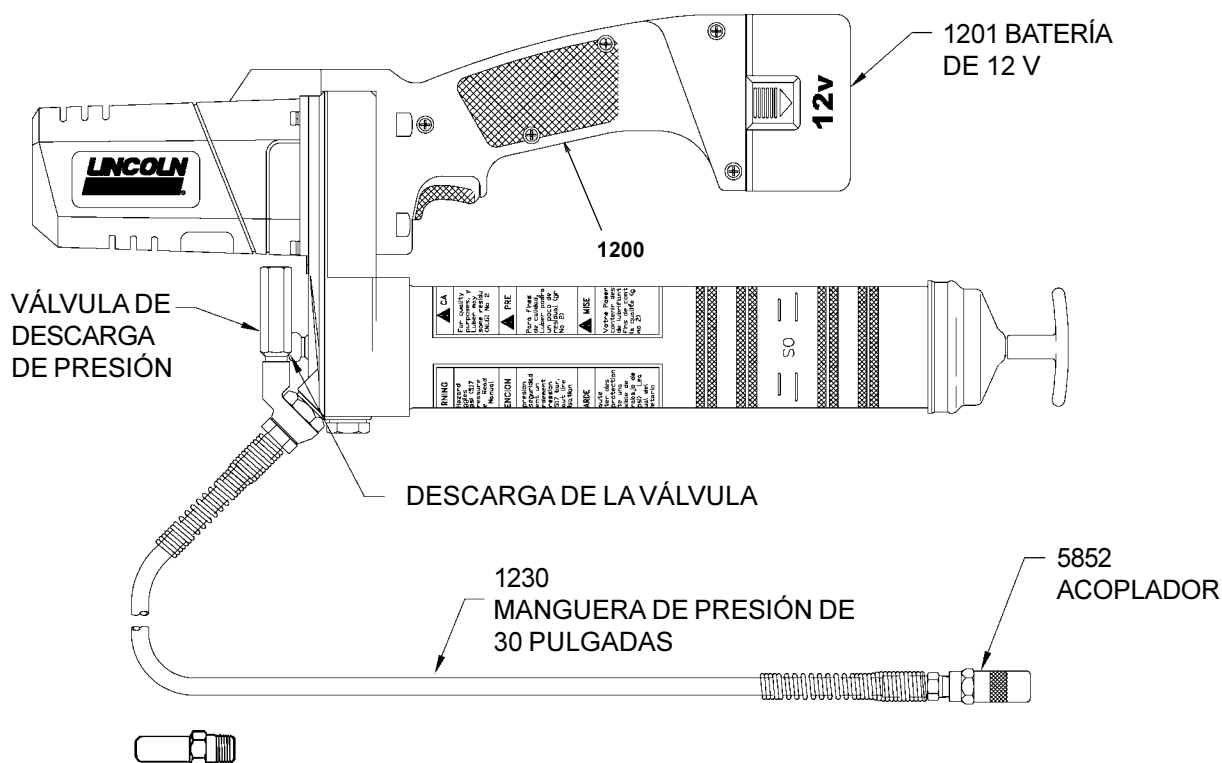

* BOQUILLA DE RELLENO OPCIONAL 91108
(Debe pedirse por separado)

Ilustración 1

Gráfica de desempeño de la pistola Power Luber
(Gráfica tomada a 72°F (22°C) con grasa NLGI #2.)

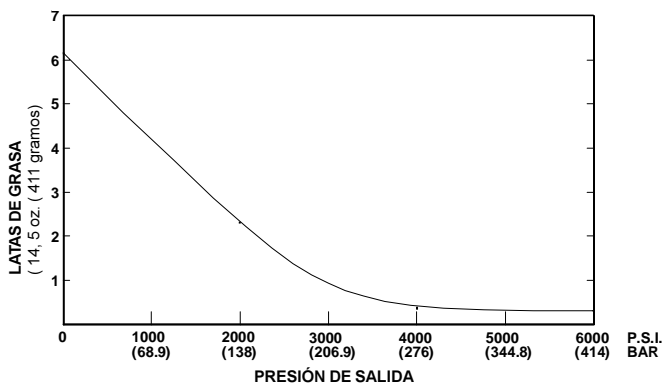

Hora de dispensar un cartucho lleno de la grasa

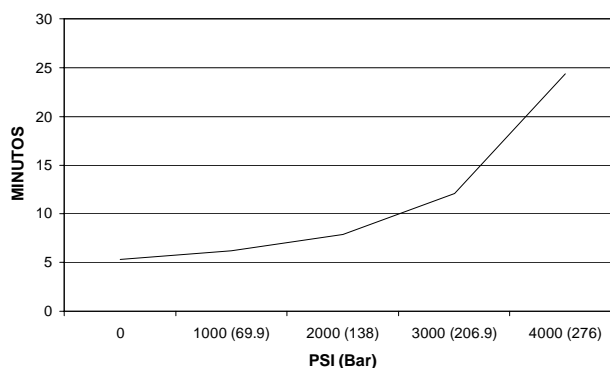

ÁREA DE TRABAJO

1. No use las herramientas eléctricas en donde haya gases explosivos, tales como cuando haya líquidos, gases o polvos inflamables presentes. La pistola Power Luber puede generar chispas, las cuales podrían encender el polvo o los gases.
2. Mantenga a las personas que observen, a los niños y a las visitas lejos del área de trabajo cuando esté usando la pistola. Las distracciones podrían causar que cometa errores.

SEGURIDAD ELÉCTRICA

1. La PowerLuber de baterías con un paquete de baterías separado deberán cargarse solamente con el cargador de baterías especificado. Un cargador que podría ser el adecuado para un tipo de baterías podría causar un riesgo de incendio al usarse con otros tipos de baterías.
2. Use las herramientas de baterías solamente con el paquete de baterías especificado. Usar cualquier otro tipo de baterías podría causar un riesgo de incendio.
3. Las baterías se envían sin cargar. Cargue las baterías al menos por 12 horas antes de usarlas por primera vez.

Modelos 1200, 1240, 1242, 1242E, 1244, 1244E

PowerLuber Pistolet De Grasa



SEGURIDAD PERSONAL

1. Use siempre protección para los ojos. La pistola Power Luber puede generar hasta 6.000 psi (413 bar)
2. Use solamente mangueras de presión de salida Lincoln P/N 1218, 1224, 1230 ó 1236. Las lesiones causadas por la inyección de grasa son muy serias. Sujete la manguera solamente en el área de la protección de resorte.
3. Evite encender la pistola accidentalmente. Asegúrese de que el interruptor no esté oprimido al insertar el paquete de baterías.
4. No doblado la manguera de manera que pueda enroscarse.
5. Reemplace la manguera en cuanto note que se desgaste, retuerza o que se dañe el recubrimiento exterior.

USO Y CUIDADO DE LA PISTOLA POWER LUBER

1. No continúe oprimiendo el gatillo si la pistola de grasa está obstruida. Eso podría dañar el motor o podría causar un incendio.
2. Cuando no este usando el paquete de baterías, manténgalo fuera de contacto con otros objetos de metal como: sujetadores de papel, monedas, llaves, clavos, tornillos u otros objetos de metal pequeños que pudieran crear una conexión de una terminal a la otra. Crear un corto circuito en las terminales de la batería podría generar chispas, quemaduras o incendios.
3. Use solamente accesorios recomendados para este modelo. Esta herramienta es un producto de lubricación portátil bajo especificaciones determinadas, solamente deberán usarse accesorios capaces de manejar una presión de 6.000 psi, (413 bar).

SERVICIO

1. Solamente el personal de reparaciones calificado deberá llevar a cabo el servicio. El personal no calificado podría lesionarse al llevar a cabo el servicio o el mantenimiento.
2. Al darle servicio a la pistola PowerLuber, solamente use piezas de repuesto Lincoln. Usar piezas no autorizadas podría generar riesgos de lesión y podría anular la garantía.

INSPECCIÓN

Haga una inspección visual para ver si hay piezas dañadas, flojas o faltantes. Si el equipo estuviera desgastado o dañado, póngalo fuera de servicio. Comuníquese con un centro de servicio autorizado para que se evalúen los daños o se lleven a cabo las reparaciones.

MANEJO

Cebe la pistola PowerLuber cada vez después de llenarla o de cambiarle el cartucho de grasa. Cebe la pistola antes de lubricar los puntos de engrasado.

ADVERTENCIA

Las burbujas dentro del cartucho de lubricación causarán que la pistola no esté bien cebada.

Para cebarla, haga funcionar la pistola hasta que la grasa fluya por la manguera. Use la válvula de ventilación 23 (ilustración 7) para purgar las burbujas.

VÁLVULA DE DESCARGA DE PRESIÓN

La válvula de descarga de presión está diseñada para liberar la presión que exceda los 6.000 PSIG (413 Bar). La válvula también es un indicador de las condiciones de los rodamientos y las

mangueras de lubricación. Si hubiera grasa que saliera de la válvula de alivio, eso será una indicación de un rodamiento obstruido o demasiado apretado, de un acoplador de grasa obstruido o de una manguera de lubricación obstruida. Corrija ese problema antes de continuar la lubricación con la pistola PowerLuber.

MANEJO DEL CARGADOR

COMO CARGAR EL PAQUETE DE BATERÍAS, GENERAL
Antes de usar la pistola PowerLuber por primera vez, habrá que cargar el paquete de baterías por 12 horas. Si el paquete de baterías estuviera instalado en la pistola PowerLuber, sáquelo siguiendo las instrucciones bajo la sección titulada **COMO INSTALAR O QUITAR EL PAQUETE DE BATERÍAS**.

Conforme el paquete de baterías comience a descargarse, notará una disminución del rendimiento de la herramienta. Una vez que la herramienta no pueda llevar a cabo la tarea a la mano, será hora de volver a cargar el paquete de baterías. Cargar nuevamente el paquete de baterías antes de que se descargue hasta este punto reducirá la vida útil del paquete de baterías. Descargar el paquete de baterías aún más a partir de ese momento podrá dañar el paquete.

NOTA: la temperatura de las baterías aumentará durante y brevemente después de su uso. Las baterías podrían no aceptar una carga completa si se cargan inmediatamente después de usarse. Permita que el paquete de baterías alcance la temperatura ambiental antes de cargarlo para obtener los mejores resultados.

PRECAUCIÓN: las ranuras de ventilación en las secciones superior e inferior del cargador no deberán estar obstruidas. No cargue las baterías cuando la temperatura sea INFERIOR a los 0°C (32°F) o MAYOR a los 40°C (104°F).

CARGA NORMAL

Asegúrese que el voltaje del circuito sea el mismo que el que se muestre en la placa de especificaciones del cargador. Conecte el cargador al suministro eléctrico.

La primera carga deberá durar 12 horas antes de usar el paquete de baterías. Inserte el paquete de baterías en el cargador. La luz deberá encenderse, indicando que se estará cargando el paquete de baterías. Después de apagarse la luz roja, indicando que el paquete de baterías estará completamente cargado, la luz verde deberá encenderse, indicando que el cargador habrá cambiado a la modalidad de carga lenta. El paquete de baterías podrá dejarse en carga lenta hasta que esté listo(a) para usarlo. Desconecte el cargador del suministro eléctrico cuando no lo esté usando.

COMO INSTALAR O QUITAR EL PAQUETE DE BATERÍAS

COMO QUITAR EL PAQUETE DE BATERÍAS: oprima los dos botones de liberación del paquete de baterías (un botón a cada lado del paquete de baterías) y jale el paquete de baterías para sacarlo de la pistola Power Luber.

COMO INSTALAR EL PAQUETE DE BATERÍAS: Alinie el paquete de baterías con la abertura en el mango de la pistola Power Luber y empuje el paquete de baterías dentro del mango hasta que quede asegurado en su lugar.

INSTRUCCIONES DE SEGURIDAD PARA EL CARGADOR Y LAS BATERÍAS GUARDE ESTAS INSTRUCCIONES

Este manual contiene instrucciones de seguridad y manejo importantes para el cargador de baterías Lincoln, modelo 1210 & 1210E.

1. Antes de usar un cargador de baterías, lea todas las instrucciones y las señales de precaución en el cargador de baterías, el paquete de baterías y el producto en el que se inserte el paquete de baterías.
2. **PRECAUCIÓN:** para reducir el riesgo de sufrir lesiones, los cargadores de baterías Lincoln, modelo 1210 y 1210E deberán usarse solamente para cargar el paquete de baterías Lincoln, modelo 1201. Otros tipos de baterías podrían explotar y causar lesiones personales y daños. No cargue los paquetes de baterías Lincoln, modelo 1201 con ningún otro cargador.
3. No exponga el cargador a la lluvia, nieve o escarcha.
4. No use el cable de manera inadecuada. Nunca lleve el cargador del cable ni lo jale bruscamente para desconectarlo del receptáculo. Jale la clavija en lugar de jalar el cable al desconectar el cargador. Cambie el cable de corriente y el liberador de tensión inmediatamente si estuvieran dañados o desgastados. **NO TRATE DE REPARAR EL CABLE DE CORRIENTE.**
5. Asegúrese de que el cable esté ubicado de manera que la gente no lo pise, no se tropiece con éste o de manera que no esté sujeto a daños o tensión.
6. No use un cable de extensión a menos que sea absolutamente necesario. Usar un cable de extensión inadecuado podría resultar en riesgo de incendio y choques eléctricos. Si hubiera que usar un cable de extensión, asegúrese que:
 - A. El cable de extensión esté conectado de manera adecuada y que esté en buena condición eléctrica.
 - B. El tamaño del cable sea al menos como se especifica en la siguiente tabla:

LONGITUD DEL CABLE EN PIES (M)	25 (7.5)	50 (15)	100 (30)	150 (45)
AWG TALLA DEL CABLE (mm²)	18 (1)	18 (1)	18 (1)	16 (1.5)

- C. Si hay que usar un cable de extensión en la intemperie, deberá estar marcado con el sufijo W-A, y a seguir con las designaciones del tipo de cable. Por ejemplo, SJTW-A, para indicar que es aceptable para usarse en la intemperie.
7. No maneje el cargador si tiene el cable o la clavija dañada. Haga que los reemplacen inmediatamente para evitar un daño. **NO TRATE DE REPARAR EL CABLE ELÉCTRICO.**
8. No maneje el cargador si hubiera recibido un impacto fuerte, si se hubiera caído o si se hubiera dañado de alguna otra manera, llévelo a que lo repare un técnico de servicio calificado.
9. No desensamble el cargador ni el paquete de baterías. Llévelo a un técnico de servicio calificado cuando se requiera repararlo o darle servicio. Reensamblarlo de manera incorrecta podría resultar en un riesgo de choques eléctricos o de incendios.
10. Desconecte el cargador del enchufe antes de intentar darle mantenimiento o de limpiarlo para reducir el riesgo de choques eléctricos.
11. Cargue el paquete de baterías en un lugar bien ventilado, no cubra el cargador y las baterías con un paño, etc., mientras se estén cargando.
12. No guarde el cargador o los paquetes de baterías en lugares en donde la temperatura pudiera alcanzar o exceder los 122° F (como en una caseta de metal para herramientas o en un

coche en el verano), lo cual podría conducir al deterioro de las baterías de almacenamiento.

13. No cargue el paquete de baterías cuando la temperatura sea **MENOR** 0°C (32°F) o **MAYOR** 40°C (104°F). Esto es muy importante para que funcione adecuadamente.
14. No incinere el paquete de baterías. Podría explotar en un incendio.
15. No cargue la batería en lugares húmedos o mojados.
16. No trate de cargar otra herramienta inalámbrica u otro paquete de baterías con el cargador Lincoln, modelo 1210 ó 1210E.
17. No cause un corto circuito de las terminales del paquete de baterías.
18. Deseche las baterías desgastadas de manera adecuada. El paquete de baterías Lincoln, modelo 1201 contiene baterías recargables de níquel y cadmio. Dichas baterías deben reintegrarse o desecharse adecuadamente. Lleve los paquetes de baterías desgastadas al vendedor de baterías de repuesto local o al centro de reintegración. Se han pagado las cuotas aplicables para la recolección y reintegración de dichas baterías (en los Estados Unidos) a la RBRCTM; para obtener más información, llame al 1-800-8BATTERY.



Ilustración 2

Remover el cartucho de grasa

- 1) Jale la barra del seguidor hasta que este completamente extendido, y trabe el surco de la barra del seguidor en la ranura en el casquillo del tubo.
- 2) Desatornille el ensamble de tubo de la grasa (9) (fig. 6) del PowerLuber.
- 3) Cuidadosamente suelte la manija del seguidor para expulsar el cartucho vacío del tubo del envase.

Instalar el cartucho de grasa

- 1) Verifique visualmente la dirección del labio del sello del seguidor antes de cargar un cartucho nuevo. El labio del sello del seguidor se debe dirigir hacia la manija del seguidor o el lado trasero para cargar el cartucho. Vea Fig. 3. Para cambiar la dirección del sello del seguidor, desatornille el casquillo del tubo del ensamble de tubo de grasa y tire en la manija para quitar el sello del seguidor del tubo. De vuelta a el sello del seguidor y vuélva a montarlo.
- 2) Tire en la manija del seguidor y trabe el surco de la barra del seguidor en la ranura en el casquillo del tubo.
- 3) Quite el casquillo plástico del cartucho de grasa y inserte el cartucho en el tubo del envase.
- 4) Quite el tirón del cartucho de grasa y atornille el ensamble de tubo de grasa (9) en el ensamble de la bomba (4).
- 5) Suelte la barra del seguidor de la ranura. Vea instrucciones para purgar aire.

COMO HACER LA CONVERSIÓN DE LA PISTOLA PARA PERMITIR RELLENARLA POR MEDIO DE UN RECIPIENTE A GRANEL O UNA BOMBA DE RELLENO

- 1) Destornille el tapón del recipiente de la manguera del recipiente. Jale el mango del seguidor para extraer el seguidor y el resorte de la manguera del recipiente.
- 2) Sujete el seguidor con el pulgar y el índice y abra la pestaña del seguidor de la parte trasera a la parte delantera.
NOTA: el seguidor parece una taza. Cuando la pistola esté ensamblada para usar con lubricante a granel, la taza se abrirá hacia el ensamblaje superior.

- 3) Vuelva a ensamblar el seguidor en la ensamblaje de la manguera de engrasado y póngalo en posición con el mango del seguidor para que el tapón del seguidor pueda apretarse en la manguera del recipiente.



Ilustración 3

COMO LLENAR LA PISTOLA POR MEDIO DE UN RECIPIENTE A GRANEL

- 1) Saque el ensamblaje superior y le ensamblaje de la manguera de engrasado de la manguera del recipiente.
- 2) Ponga lubricante a rebozar en la cavidad del ensamblaje de la bomba.
- 3) Inserte el extremo abierto de la ensamblaje de la manguera de engrasado en el lubricante. Jale el mango del seguidor hacia atrás lentamente y empuje la ensamblaje de la manguera de engrasado más adentro en el lubricante al mismo tiempo, para prevenir que entren burbujas de aire en la manguera del recipiente.
- 4) Una vez que el émbolo del seguidor este completamente extendido, jálelo hacia un lado para enganchar el surco del

vástago en la ranura del ojo de la cerradura del tapón del recipiente.

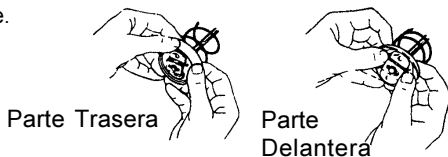
- 5) Ensamble ensamble de la bomba y la ensamblaje de la manguera de engrasado sin apretar en la manguera del recipiente llena. Libere el vástago del seguidor del tapón ensamblaje de la manguera de engrasado y desengrane el vástago del seguidor del seguidor al girar el mango del seguidor. Empuje el ensamblaje de la manguera de engrasado hacia el recipiente. Destornille el ensamblaje de la manguera de engrasado del ensamblaje superior y del Ensamblaje de la bomba hasta que el lubricante se escurra de la interfaz. Apriete el ensamblaje de la manguera de engrasado y el ensamblaje de la bomba.



Ilustración 4

COMO LLENAR LA PISTOLA CON UNA BOMBA DE RELLENO

Engrane el vástago del seguidor con el seguidor al girar el mango del seguidor. Inserte la boquilla de relleno de la pistola en la entrada de la bomba de relleno y extienda el mango de la pistola en dirección opuesta a la manguera del recipiente. Maneje la pistola de relleno para llenar el recipiente. Cuando la ranura del vástago del seguidor esté expuesta, el ensamblaje de la manguera de engrasado (el vástago del seguidor estará extendido aproximadamente por 8 pulgadas). Desengrane el vástago del seguidor del seguidor al girar el mango del seguidor. Empuje el vástago del ensamblaje de la manguera de engrasado.

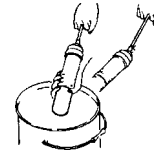

Ilustración 5

COMO PURGAR LAS BURBUJAS DE AIRE

- 1) Retire el vástago del seguidor del ensamblaje de la manguera de engrasado y engránelo con el seguidor al girar el mango del seguidor. Ejercer presión en el mango del seguidor al sujetar la válvula de ventilación 23 al mismo tiempo (ilustración 7).
- 2) Jale el gatillo por períodos breves para manejar la pistola hasta purgar el aire atrapado. Desengrane el vástago del seguidor del seguidor al girar el mango del seguidor. Empuje el vástago del seguidor en dirección del recipiente.
- 3) Si el paso 2 no funcionara, destornille ensamblaje de la manguera de engrasado y del ensamblaje de la bomba, dándole 1-1/2 vueltas.
- 4) Ejercer presión en el mango del lubricante hasta que se escurra el lubricante del ensamblaje de la manguera de engrasado y el ensamblaje de la bomba.
- 5) Apriete el ensamblaje de la manguera de engrasado del recipiente en el Ensamblaje de la bomba. Desengrane el vástago del seguidor del seguidor al girar el mango del seguidor. Empuje el vástago del seguidor en dirección del recipiente.



Ilustración 6

ENSAMBLAJE Y MANTENIMIENTO NOTAS:

1. Es normal que las baterías de níquel y cadmio pierdan su capacidad de retención de carga gradualmente después de cientos de ciclos de carga. Una vez que eso suceda, se requerirá que cambie el paquete de baterías.
2. La polaridad del motor es importante, el cable positivo (rojo) deberá estar conectado a la terminal positiva del motor, la cual está identificada con el punto de plástico pequeño a su lado (véase la ilustración 6).
3. El cable de tierra verde deberá estar asegurado debajo del tornillo de montaje del motor.

PIEZAS DE SERVICIO

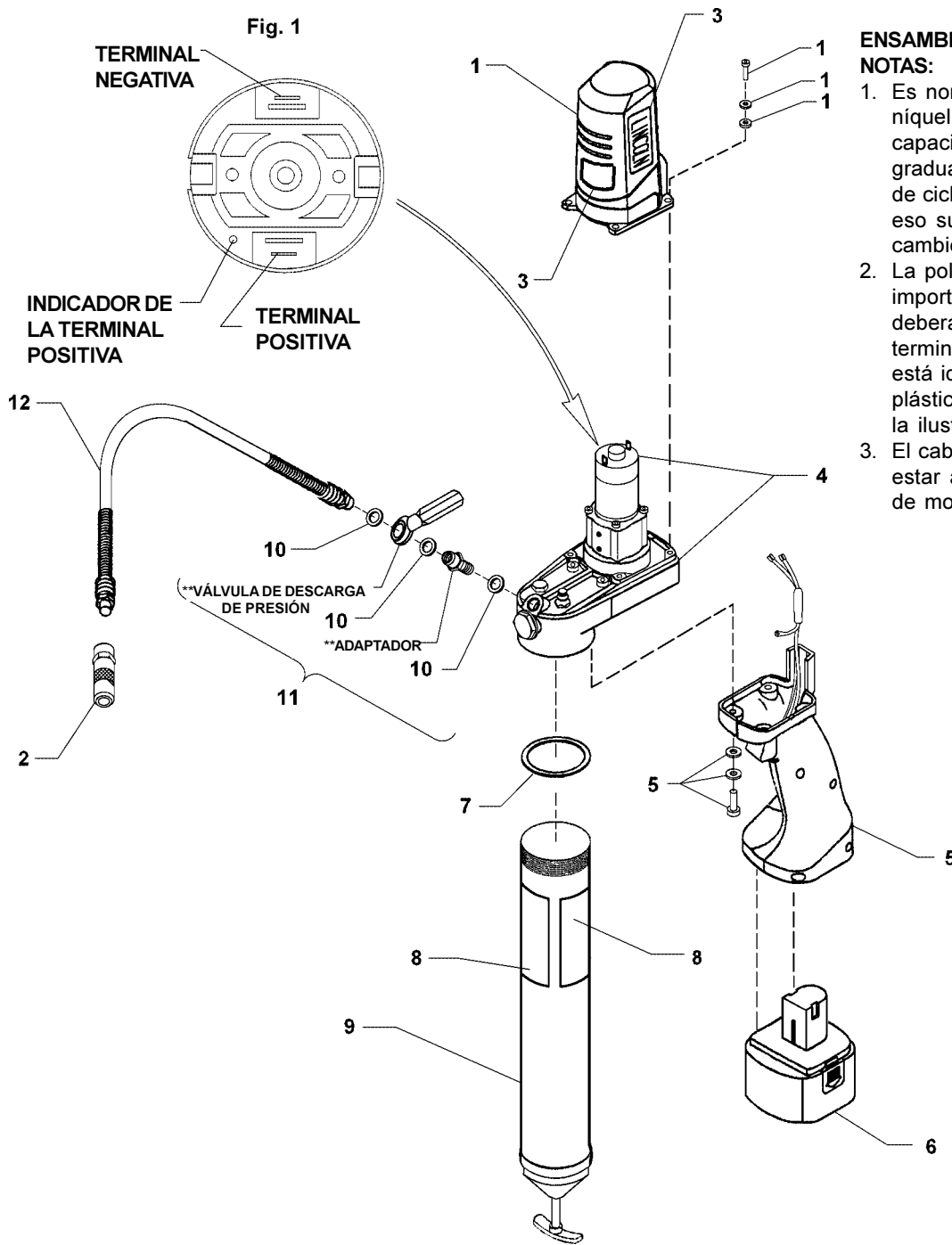
Artículo	Descripción	Pieza No.	Artículo	Descripción	Pieza No.
1	Caja del motor	271876	7	Empaque	271880
2	Acoplador	5852	8	Juego de etiquetas de precaución	271881
3	Placa de la marca y del modelo	271877	9	Ensamblaje de la manguera de engrasado	271882
4	Ensamblaje de la bomba	271878	10	Juego de juntas	271884
5	Ensamblaje del mango	271879	11	Juego de la válvula de seguridad	271883
6	Batería	1201	12	Manguera flexible de 30"	1230

** Se vende solamente con el juego (artículo 110 con las juntas (artículo 10)

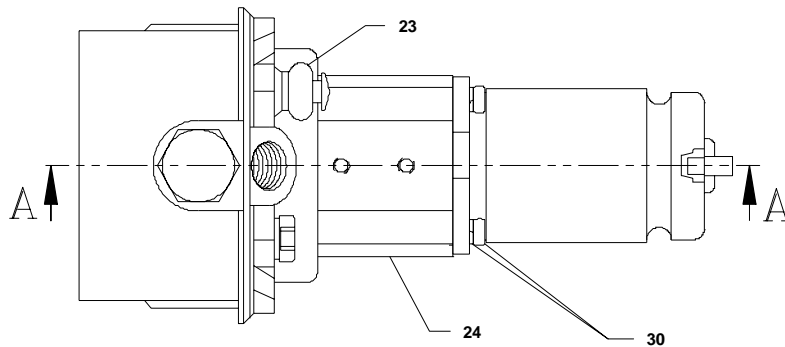

**ENSAMBLAJE Y
MANTENIMIENTO**

NOTAS:

1. Los rebordes del sello en el sello del vástago, artículo No. 26, deberán apuntar hacia el lado engrasado del monobloque de la bomba.

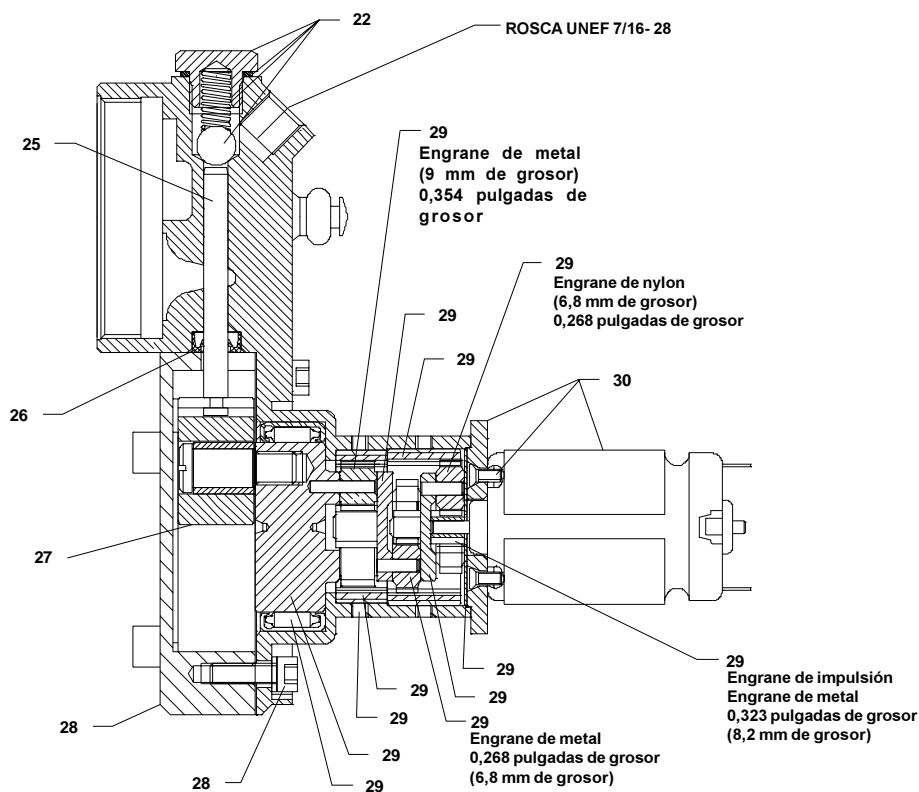

PIEZAS DE SERVICIO (continúa)

Artículo	Descripción	Pieza No.	Artículo	Descripción	Pieza No.
22	Juego de limpieza	271885	27	Monobloque del yugo	271890
23	Válvula de ventilación	271886	28	Cubierta	271891
24	Monobloque de la unidad	271887	29	Juego de ensamblaje del engranaje	271892
25	Émbolo	271888	30	Juego del motor	271893
26	Sello	271889			

IDENTIFICACIÓN Y SOLUCIÓN DE PROBLEMAS

Condición	Causa Posible	Solución
El motor no funciona.	- La batería necesita carga. - Los cables del motor tienen una mala conexión.	Vuelva a cargar la batería. Saque la batería, desensamble el mango y verifique los cables para ver si hay conexiones flojas.
© La válvula de seguridad abre para descargar la grasa.	- Línea bloqueada. - Rodamiento bloqueado. - Graseira bloqueada	Revise las líneas, rodamientos y graseras para remover o limpiar las obstrucciones.
La pistola Power-Luber no distribuye grasa.	- El ensamblaje de la manguera de engrasado no tiene grasa. - No hay cebado. - La bola de retención No. 22 no está funcionando.	Verifique que el recipiente tenga grasa. Repita la operación de cebado. Saque los artículos 22 e inspeccione el área de asiento de la bola.
La pistola Power-Luber continúa estando sin cebar.	- Podría haber aire atrapado en varios lugares del recipiente después de usar el recipiente de relleno a granel. - El seguidor puede estar atrapado en el ensamblaje de la manguera de engrasado.	Vacíe el ensamblaje de la manguera, llénelo y repita las instrucciones de cebado. Cambie el recipiente, artículo 9.
La batería no acepta carga.	- El cargador podría no estar conectado. - La batería podría estar defectuosa.	Verifique que el receptáculo esté energizado. Cambie la batería.

© Indica el cambio

Model 1200, 1240, 1242, 1242E, 1244, 1244E PowerLuber Grease Gun



Declaration of conformity as defined by Machinery Directive 98/37/EG Annex II A

This is to declare that the design of the **PowerLuber Grease Gun** in the version supplied by us, complies with the provisions of the directive 98/37/EG

Applied harmonized standards in particular:

EN 292-1	Safety of machinery part 1 Basic terminology, methodology
EN 292-2	Safety of machinery part 2 Technical principles and specifications
EN 809	Pumps and pump units for liquids Safety requirements
EN 60204-1	Safety of machinery Electrical equipment of machines Part 1: General requirements

Déclaration de la conformité comme définie par l'annexe II A de Machinery Directive 98/37/EG.

Ce doit déclarer que la conception du **PowerLuber A Graisse** dans la version fournie par nous, se conforme aux dispositions du 98/37/EG directif.

Normes harmonisées appliquées en particulier

EN 292-1	Safety of machinery part 1 Basic terminology, methodology
EN 292-2	Safety of machinery part 2 Technical principles and specifications
EN 809	Pumps and pump units for liquids Safety requirements
EN 60204-1	Safety of machinery Electrical equipment of machines Part 1: General requirements

Declaration of conformity according to EMV directive 89/336 EWG

We declare that the model of the **PowerLuber Grease Gun** in the version supplied by us, complies with the provisions of the above mentioned directive.

Applied harmonized standards in particular:

EN 50081-1	Electromagnetic compatibility Generic emission standard Part 1: Residential, commercial and light industry.
EN 50082-2	Electromagnetic compatibility Generic immunity standard Part 2: Industrial environment
EN 55022	Limits & methods of measurement of radio interference characteristics of information technology equipment.
EN 61000-3	Electromagnetic compatibility (EMC) Part 3. Limits. Section 2. Limits for Harmonic current emissions (equipment input current \leq 16A pep phase). Section 3. Limitation of voltage fluctuations and flicker in low voltage supply systems for equipment with rated current \leq 16A.

Déclaration de la conformité selon la directive 89/336 EWG d'Emv

Nous déclarons que le modèle du **PowerLuber A Graisse** dans la version fournie par nous, se conforme aux dispositions de la directive mentionnée ci-dessus.

Normes harmonisées appliquées en particulier

EN 50081-1	Electromagnetic compatibility Generic emission standard Part 1: Residential, commercial and light industry.
EN 50082-2	Electromagnetic compatibility Generic immunity standard Part 2: Industrial environment
EN 55022	Limits & methods of measurement of radio interference characteristics of information technology equipment.
EN 61000-3	Electromagnetic compatibility (EMC) Part 3. Limits. Section 2. Limits for Harmonic current emissions (equipment input current \leq 16A pep phase). Section 3. Limitation of voltage fluctuations and flicker in low voltage supply systems for equipment with rated current \leq 16A.

Paul M. Conley 8/23/01

St. Louis, MO 08/23/01, Paul Conley, Chief Engineer

Paul M. Conley 8/23/01

St. Louis, MO 08/23/01, Paul Conley, Chief Engineer

Model 1200, 1240, 1242, 1242E, 1244, 1244E PowerLuber Grease Gun



EG-Konformitätserklärung nach Richtlinie 98/37/EG Anhang II A

Hiermit erklären wir, dass dieses Produkt
PowerLuber Schmierpresse
in der von uns gelieferten Ausführung den Bestimmungen der
Richtlinie 98/37/EG für Maschinen entspricht.

Angewendete harmonisierte Normen, insbesondere:

EN 292-1	Safety of machinery part 1 Basic terminology, methodology
EN 292-2	Safety of machinery part 2 Technical principles and specifications
EN 809	Pumps and pump units for liquids Safety requirements
EN 60204-1	Safety of machinery Electrical equipment of machines Part 1: General requirements

Konformitätserklärung nach EMV-Richtlinie 89/336/EWG

Hiermit erklären wir, dass dieses Produkt
PowerLuber Schmierpresse
in der von uns gelieferten Ausführung den Bestimmungen der oben
bezeichneten Richtlinie entspricht.

Angewendete harmonisierte Normen:

EN 50081-1	Electromagnetic compatibility Generic emission standard Part 1: Residential, commercial and light industry.
EN 50082-2	Electromagnetic compatibility Generic immunity standard Part 2: Industrial environment
EN 55022	Limits & methods of measurement of radio interference characteristics of information technology equipment.
EN 61000-3	Electromagnetic compatibility (EMC) Part 3. Limits. Section 2. Limits for Harmonic current emissions (equipment input current $\leq 16A$ per phase). Section 3. Limitation of voltage fluctuations and flicker in low voltage supply systems for equipment with rated current $\leq 16A$.

Declaración de la conformidad según lo definido por el anexo II A de Machinery Directive 98/37/EG

Éste debe declarar que el diseño de la
Pistola De Grasa PowerLuber
en la versión provista por nosotros, se conforma con las provisiones del 98/37/EG directivo.

Estándares armonizados aplicados en detalle:

EN 292-1	Safety of machinery part 1 Basic terminology, methodology
EN 292-2	Safety of machinery part 2 Technical principles and specifications
EN 809	Pumps and pump units for liquids Safety requirements
EN 60204-1	Safety of machinery Electrical equipment of machines Part 1: General requirements

Declaración de la conformidad según la directiva 89/336 EWG de EMV

Declaramos que el modelo de
Pistola De Grasa PowerLuber
la versión provista por nosotros, se conforma con las provisiones de la directiva antedicha.

Estándares armonizados aplicados en detalle

EN 50081-1	Electromagnetic compatibility Generic emission standard Part 1: Residential, commercial and light industry.
EN 50082-2	Electromagnetic compatibility Generic immunity standard Part 2: Industrial environment
EN 55022	Limits & methods of measurement of radio interference characteristics of information technology equipment.
EN 61000-3	Electromagnetic compatibility (EMC) Part 3. Limits. Section 2. Limits for Harmonic current emissions (equipment input current $\leq 16A$ per phase). Section 3. Limitation of voltage fluctuations and flicker in low voltage supply systems for equipment with rated current $\leq 16A$.

Paul M. Conley 8/23/01

St. Louis, MO 08/23/01, Paul Conley, Chief Engineer

Paul M. Conley 8/23/01

St. Louis, MO 08/23/01, Paul Conley, Chief Engineer

Model 1200, 1240, 1242, 1242E, 1244, 1244E PowerLuber Grease Gun



Declaration of conformity according to EMV directive 89/336/EEG as last amended by EC Directive 93/68/EEC Electromagnetic Compatibility.©

We declare that the model of the **PowerLuber Grease Gun - Battery Charger** in the version supplied by us, complies with the provisions of the above mentioned directive.

Applied harmonized standards in particular:

EN61000-3-3 Electromagnetic Compatibility (EMC) - Part 3: Limits - Section 3: Limitations of Voltage Fluctuations and Flicker in Low Voltage Supply Systems for Equipment with Rated Current = 16A - SAME AS IEC 61000-3-3

EN 55014-2 Electromagnetic Compatibility - Requirements for Household Appliances, Electric Tools, & Similar Apparatus - Part 2: Immunity - Product Family Standard

EN55014-1 Electromagnetic Compatibility - Requirements for Household Appliances, Electric Tools and Similar Apparatus - Part 1: Emission - Product Family Standard

EN 61000-3-2 + Amendment 1, + Amendment 2, + Amendment 14
Electromagnetic Compatibility (EMC) Part 3: Limits - Section 2: Limits for Harmonic Current Emissions (Equipment Input Current <= 16A per Phase)

Déclaration de la conformité selon la directive 89/336/EEG d'cEmv modifié en dernier lieu par la compatibilité 93/68/EEC électromagnétique directive de EC. ©

Nous déclarons que le modèle du **PowerLuber A Graisse - Chargeur et de la Batterie** dans la version fournie par nous, se conforme aux dispositions de la directive mentionnée ci-dessus.

Normes harmonisées appliquées en particulier

EN61000-3-3 Electromagnetic Compatibility (EMC) - Part 3: Limits - Section 3: Limitations of Voltage Fluctuations and Flicker in Low Voltage Supply Systems for Equipment with Rated Current = 16A - SAME AS IEC 61000-3-3

EN 55014-2 Electromagnetic Compatibility - Requirements for Household Appliances, Electric Tools, & Similar Apparatus - Part 2: Immunity - Product Family Standard

EN55014-1 Electromagnetic Compatibility - Requirements for Household Appliances, Electric Tools and Similar Apparatus - Part 1: Emission - Product Family Standard

EN 61000-3-2 + Amendment 1, + Amendment 2, + Amendment 14
Electromagnetic Compatibility (EMC) Part 3: Limits - Section 2: Limits for Harmonic Current Emissions (Equipment Input Current <= 16A per Phase)

Paul M. Conley 8/23/01

St. Louis, MO 08/23/01, Paul Conley, Chief Engineer

Model 1200, 1240, 1242, 1242E, 1244, 1244E PowerLuber Grease Gun



Konformitätserklärung nach EMV-Richtlinie 89/336/EEG wie zuletzt geändert durch richtungweisende elektromagnetische Kompatibilität 93/68/EEC EC.©

Hiermit erklären wir, dass dieses Produkt

PowerLuber Schmierpresse - Batterieladegerät in der von uns gelieferten Ausführung den Bestimmungen der oben bezeichneten Richtlinie entspricht.

Angewendete harmonisierte Normen:

- EN61000-3-3 Electromagnetic Compatibility (EMC) - Part 3: Limits - Section 3: Limitations of Voltage Fluctuations and Flicker in Low Voltage Supply Systems for Equipment with Rated Current = 16A - SAME AS IEC 61000-3-3
- EN 55014-2 Electromagnetic Compatibility - Requirements
for Household Appliances, Electric Tools, & Similar Apparatus - Part 2: Immunity - Product Family Standard
- EN55014-1 Electromagnetic Compatibility - Requirements
for Household Appliances, Electric Tools and Similar Apparatus - Part 1: Emission - Product Family Standard
- EN 61000-3-2 + Amendment 1, + Amendment 2, + Amendment 14
Electromagnetic Compatibility (EMC) Part 3: Limits - Section 2: Limits for Harmonic Current Emissions (Equipment Input Current <= 16A per Phase)

Declaración de la conformidad según la directiva 89/336/EEG de EMV según la enmienda prevista por último por la compatibilidad electromagnética directiva 93/68/EEC de EC. ©

Declaramos que el modelo de

Pistola De Grasa PowerLuber - El Cargador de Las Baterías

la versión provista por nosotros, se conforma con las provisiones de la directiva antedicha.

Estándares armonizados aplicados en detalle

- EN61000-3-3 Electromagnetic Compatibility (EMC) - Part 3: Limits - Section 3: Limitations of Voltage Fluctuations and Flicker in Low Voltage Supply Systems for Equipment with Rated Current = 16A - SAME AS IEC 61000-3-3
- EN 55014-2 Electromagnetic Compatibility - Requirements for Household Appliances, Electric Tools, & Similar Apparatus - Part 2: Immunity - Product Family Standard
- EN55014-1 Electromagnetic Compatibility - Requirements for Household Appliances, Electric Tools and Similar Apparatus - Part 1: Emission - Product Family Standard
- EN 61000-3-2 + Amendment 1, + Amendment 2, + Amendment 14
Electromagnetic Compatibility (EMC) Part 3: Limits - Section 2: Limits for Harmonic Current Emissions (Equipment Input Current <= 16A per Phase)

Paul M. Conley 8/23/01

St. Louis, MO 08/23/01, Paul Conley, Chief Engineer

**Model 1200, 1240, 1242, 1242E, 1244, 1244E
PowerLuber Grease Gun**



Americas:
One Lincoln Way
St. Louis, MO 63120-1578
USA
Phone +1.314.679.4200
Fax +1.800.424.5359

Europe/Africa:
Heinrich-Hertz-Str 2-8
D-69183 Walldorf
Germany
Phone +49.6227.33.0
Fax +49.6227.33.259

Asia/Pacific:
25 Int'l Business Park
#01-65 German Centre
Singapore 609916
Phone +65.562.7960
Fax +65.562.9967

© Copyright 2002
Printed in USA

Web site:
www.lincolnindustrial.com